

SCHEDA TECNICA



zona pranzo | zona living

TEAM 7

tipi di legno

Se non diversamente indicato, tutte le superfici in legno sono trattate con olio naturale.

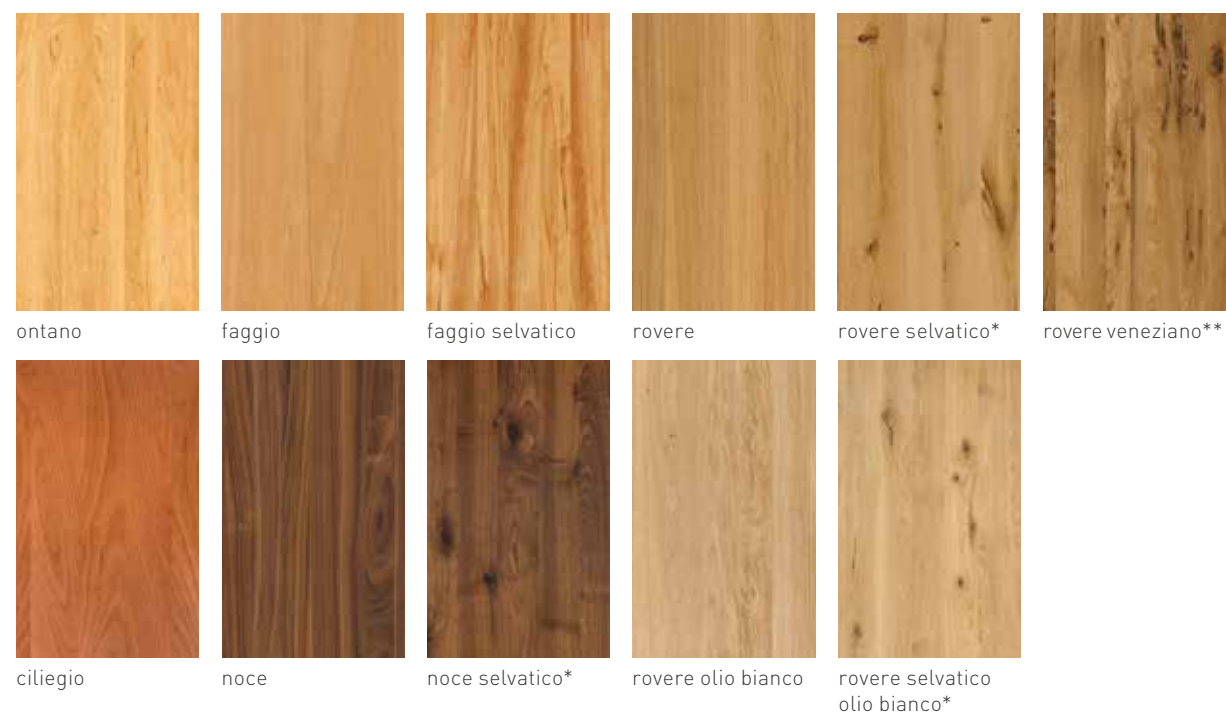

vetro colorato

opaco o lucido | tutte le superfici in vetro in un colore a scelta (in base al sistema cromatico NCS, con sovrapprezzo)



ceramica



campione colore

Il legno è uno dei prodotti naturali più nobili, più belli e più versatili. Ogni pezzo di legno è unico. Le differenze di colore dipendono dalla struttura, dalla zona in cui è cresciuto il legno e anche dall'età del mobile, perché sotto gli influssi naturali dell'ambiente (come ad esempio la luce diurna) la tonalità della superficie si modifica. Quando produciamo sulla base di un campione colore, ci impegniamo per avvicinarci quanto più possibile alla tonalità di riferimento. Tuttavia, nel caso di materiali quali il legno, la pelle, il tessuto, il vetro o ceramica, si hanno differenze di tonalità. Ottenere un'assoluta uniformità di colore non è possibile.

*La selezione selvatica è disponibile solo per frontali in legno e per i piani dei tavoli.

**Il rovere veneziano è disponibile solo per frontali.

colori tessuto

Ripley***

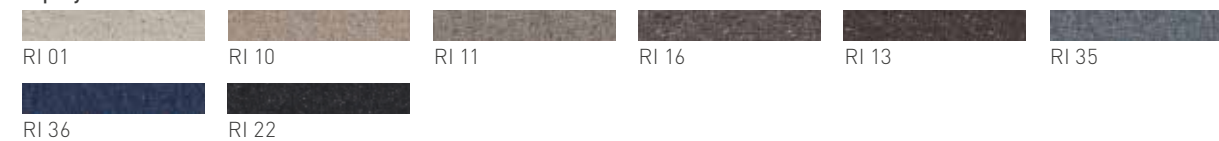

Canvas

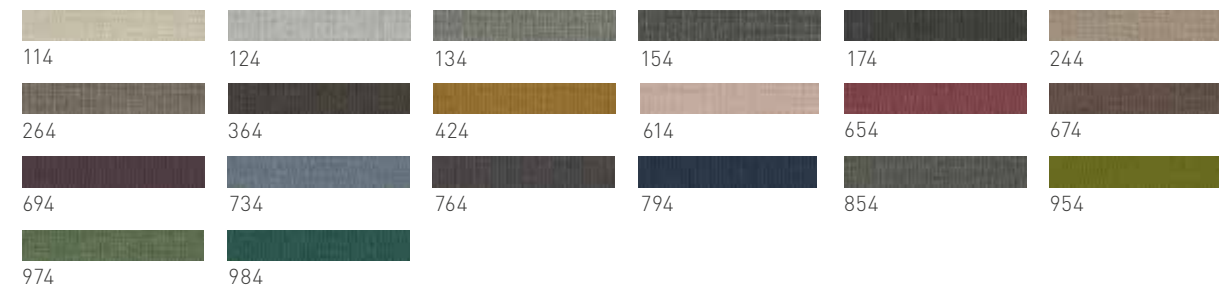

Clara

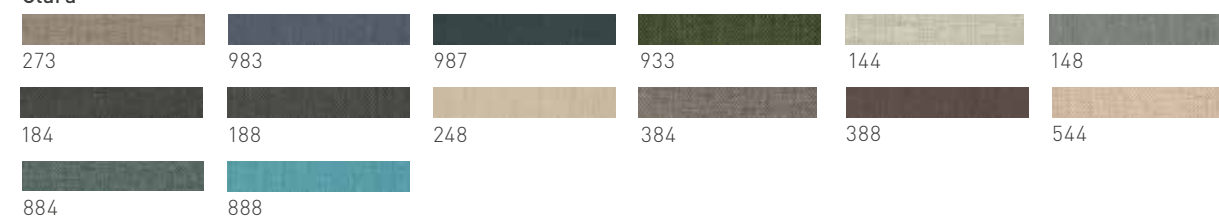

Maple



colori pelle

pelle L1

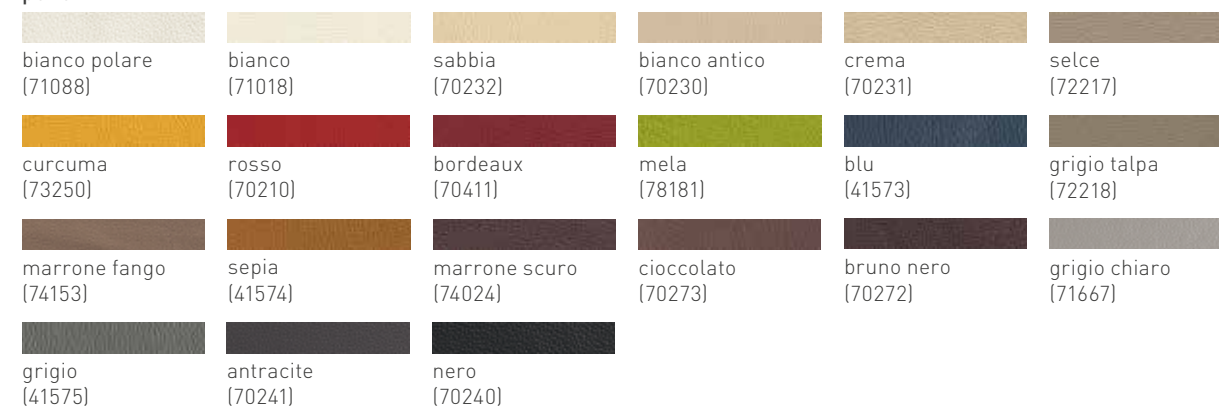

pelle L3 (solo per sedia s1 e cuscini loft)

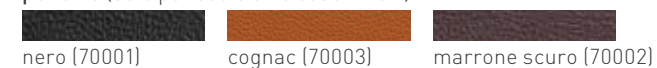

pelle naturale L7

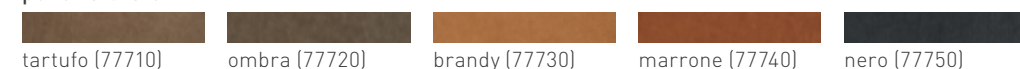

colore cuciture

Il colore delle cuciture nella pelle 2 colori corrisponde alla tonalità della pelle più scura, nel tessuto 2 colori o nella combinazione pelle/tessuto corrisponde al colore della rispettiva pelle o tessuto più scura.

***disponibile per la sedia e panca flor, le collezioni di sedie lui e aye, per la sedia mylon, per la panca yps e la scrivania pisa

tavoli magnum

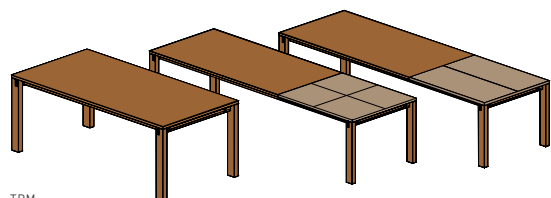

TRM

tavolo magnum | fisso e allungabile

piano: legno naturale, vetro colorato o ceramica
prolunga: legno naturale, vetro colorato o ceramica
vetro colorato: v. pag. 2; **ceramica:** v. pag. 2
tipi di legno: ontano, faggio, faggio selvatico, rovere, rovere selvatico, ciliegio, noce, noce selvatico, rovere olio bianco, rovere selvatico olio bianco
dist. int. tra piedi: lungh. meno 18,2 cm, largh. meno 11,2 cm

dimensioni tavolo fisso:

a	75 altezza libera 65							
la \ lu	130	140	150	160	175	200	225	250
90	*	*	*	*	*	*	*	*
100	*	*	*	*	*	*	*	*
110	*	*	*	*	*	*	*	*

dimensioni tavolo allungabile:

a	75 altezza libera 64,8							
la \ lu	130	140	150	160	175	200	225	250
90	**	**	*	*	*	*	*	*
100	**	**	*	*	*	*	*	*
110	**	**	*	*	*	*	*	*



1 prolunga ammortizzata in legno, vetro colorato o ceramica 50 cm a partire da una lunghezza tavolo 130 cm.

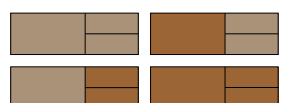

1 prolunga ammortizzata in legno, vetro colorato o ceramica 100 cm a partire da una lunghezza tavolo 150 cm.

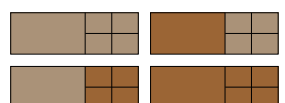

2 prolunghe ammortizzate in legno, vetro colorato o ceramica 2 x 50 cm a partire da una lunghezza tavolo 150 cm.

*disponibile solo per tavoli allungabili con prolunga 50 cm

tavoli mylon

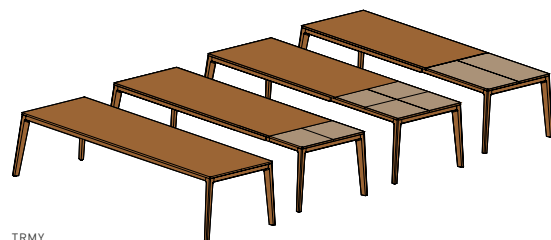

TRMY

tavolo mylon | fisso e allungabile

piano: legno naturale; **prolunga:** legno naturale o vetro colorato
vetro colorato: v. pag. 2
tipi di legno: ontano, faggio, faggio selvatico, rovere, rovere selvatico, ciliegio, noce, noce selvatico, rovere olio bianco, rovere selvatico olio bianco
dist. int. tra piedi: lungh./largh. meno 12,8 cm

dimensioni tavolo fisso:

a	75 altezza libera 65							
la \ lu	130	140	150	160	175	200	225	250
90	*	*	*	*	*	*	*	*
100	*	*	*	*	*	*	*	*
110	*	*	*	*	*	*	*	*

dimensioni tavolo allungabile:

a	75 altezza libera 65							
la \ lu	130	140	150	160	175	200	225	250
90	**	**	*	*	*	*	*	*
100	**	**	*	*	*	*	*	*
110	**	**	*	*	*	*	*	*



1 prolunga in legno o vetro colorato 50 cm a partire da lunghezza tavolo 130 cm. Maggiorazione per ammortizzazione e vetro colorato.



1 prolunga in legno o vetro colorato 100 cm a partire da lunghezza tavolo 150 cm. Maggiorazione per ammortizzazione e vetro colorato.



2 prolunghe in legno o vetro colorato 2 x 50 cm a partire da lunghezza tavolo 150 cm. Maggiorazione per ammortizzazione e vetro colorato.

*disponibile solo per tavoli allungabili con prolunga 50 cm

tavoli tak

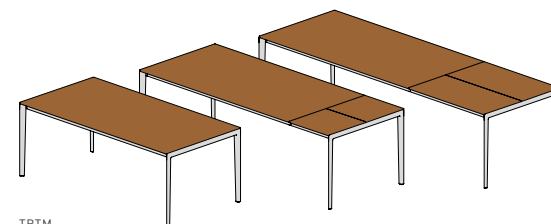

TRTM

tavolo tak con base in metallo | fisso e allungabile

piano: legno naturale
prolunga: legno naturale
tipi di legno: ontano, faggio, faggio selvatico, rovere, rovere selvatico, ciliegio, noce, noce selvatico, rovere olio bianco, rovere selvatico olio bianco
base: acciaio cromato lucido o bronzo opaco, finitura inox, nero opaco
dist. int. tra piedi: lungh. meno 9,4 cm, largh. meno 9,8 cm

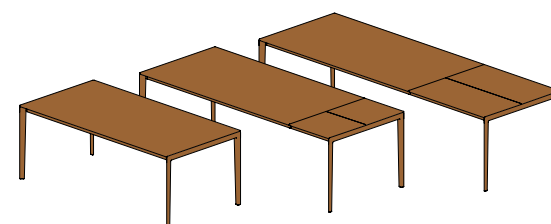

TRTH

tavolo tak con base in legno | fisso e allungabile

piano: legno naturale
prolunga: legno naturale
tipi di legno: ontano, faggio, faggio selvatico, rovere, rovere selvatico, ciliegio, noce, noce selvatico, rovere olio bianco, rovere selvatico olio bianco
base: legno naturale
telaio longitudinale: acciaio cromato lucido o bronzo opaco, finitura inox, nero opaco
dist. int. tra piedi: lungh. meno 10,6 cm, largh. meno 12,2 cm

dimensioni tavolo fisso:

a	75 altezza libera 68,6									
la \ lu	130	140	150	160	175	200	225	250	275	300
90	*	*	*	*	*	*	*	*	*	*
100	*	*	*	*	*	*	*	*	*	*
110	*	*	*	*	*	*	*	*	*	*

dimensioni tavolo allungabile:

a	75 altezza libera 68,6							
la \ lu	130	140	150	160	175	200	225	250
90	**	**	**	*	*	*	*	*
100	**	**	**	*	*	*	*	*
110	**	**	**	*	*	*	*	*



1 prolunga ammortizzata in legno 50 cm a partire da lunghezza tavolo 130 cm.



1 prolunga ammortizzata in legno 100 cm a partire da lunghezza tavolo 160 cm.

*disponibile solo per tavoli allungabili con prolunga 50 cm

tavolo cubus t1

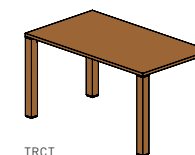

TRCT

tavolo cubus t1 fisso

piano: legno naturale
tipi di legno: ontano, faggio, faggio selvatico, rovere, rovere selvatico, ciliegio, noce, noce selvatico, rovere olio bianco, rovere selvatico olio bianco
elementi in metallo: lucidi
dist. int. tra piedi: lungh./largh. meno 14,6 cm

a	75 altezza libera 72,1											
la \ lu	80	90	100	110	130	140	150	160	175	200	225	250
80	*	*	*	*	*	*	*	*	*	*	*	*
90	*	*	*	*	*	*	*	*	*	*	*	*
100	*	*	*	*	*	*	*	*	*	*	*	*
110	*	*	*	*	*	*	*	*	*	*	*	*

tavolo echt.zeit

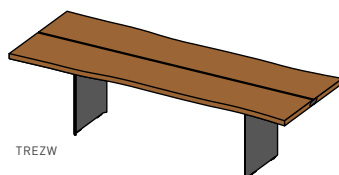

TREZW

tavolo **echt.zeit** con gambe pannellate in metallo

piano: legno naturale; lato lungo con bordo al naturale; legno non trattato

tipi di legno: rovere primitivo spazzolato, noce primitivo spazzolato, rovere primitivo spazzolato olio bianco

base: acciaio nero brunito

a	75 altezza libera 70								
la \ lu	200	225	250	275	300	325	350	375	400
ca. 100	•	•	•	•	•	•	•	•	•



rovere spazzolato
(disponibile anche con olio bianco)



noce spazzolato

tavoli yps

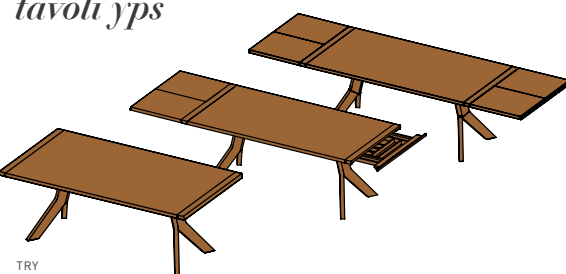

TRY

tavolo **yps** | fisso e allungabile

piano: legno naturale

tipi di legno: ontano, faggio, faggio selvatico, rovere, rovere selvatico, ciliegio, noce, noce selvatico, rovere olio bianco, rovere selvatico olio bianco

dimensioni tavolo fisso:

a	75 altezza libera 71,1								
la \ lu	140	150	160	180	200	225	250	275	300
90	•	•	•	•	•	•	•	•	•
100	•	•	•	•	•	•	•	•	•
110	•	•	•	•	•	•	•	•	•

dimensioni tavolo allungabile:

a	75 altezza libera 66,2 53,8						
la \ lu	140	150	160	180	200	225	250
90	•	•	•	•	•	•	•
100	•	•	•	•	•	•	•
110	•	•	•	•	•	•	•



1 prolunga in legno 60 cm a partire da lunghezza tavolo 140 cm. Maggiorazione per ammortizzazione.



1 prolunga in legno 60 cm e 1 cassetto portaposate a partire da lunghezza tavolo 140 cm. Maggiorazione per ammortizzazione.



2 prolunghe in legno 60 cm a partire da lunghezza tavolo 180 cm. Maggiorazione per ammortizzazione.

tavoli nox

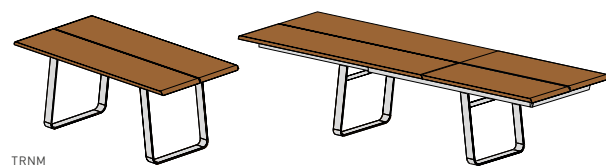

TRNM

tavolo **nox** con pattini in metallo | fisso e allungabile

piano: legno naturale

prolunga: legno naturale

fuga piano: chiusa con lesena in metallo lucido, finitura inox o nero opaco

tipi di legno: ontano, faggio, faggio selvatico, rovere, rovere selvatico, ciliegio, noce, noce selvatico, rovere olio bianco, rovere selvatico olio bianco

base: acciaio cromato lucido, finitura inox o nero opaco

dimensioni tavolo fisso:

a	75 altezza libera 71,2					
la \ lu	175	200	225	250	275	300
90	•	•	•	•	•	•
100	•	•	•	•	•	•

dimensioni tavolo allungabile:

a	75 altezza libera 63,4			
la \ lu	175	200	225	250
90	•	•	•	•
100	•	•	•	•



1 prolunga ammortizzata in legno da 60 cm.



1 prolunga ammortizzata in legno da 120 cm.

tavoli tema

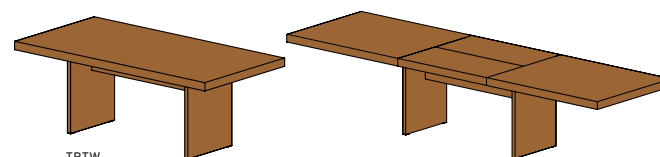

TRTW

tavolo **tema** con gambe pannellate | fisso e allungabile

piano: legno naturale

prolunga: legno naturale

tipi di legno: ontano, faggio, faggio selvatico, rovere, rovere selvatico, ciliegio, noce, noce selvatico, rovere olio bianco, rovere selvatico olio bianco

base: legno naturale

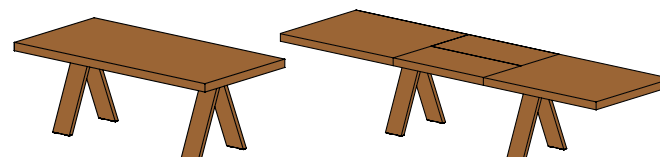

TRTA

tavolo **tema** con gambe a cavalletto | fisso e allungabile

piano: legno naturale

prolunga: legno naturale

tipi di legno: ontano, faggio, faggio selvatico, rovere, rovere selvatico, ciliegio, noce, noce selvatico, rovere olio bianco, rovere selvatico olio bianco

base: legno naturale

dimensioni tavolo fisso:

a	75 altezza libera 68						
la \ lu	160	180	200	225	250	275	300
90	•	•	•	•	•	•	•
100	•	•	•	•	•	•	•
110	•	•	•	•	•	•	•

dimensioni tavolo allungabile:

a	75 altezza libera 68			
la \ lu	180	200	225	250
90	•	•	•	•
100	•	•	•	•

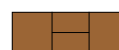

1 prolunga ammortizzata in legno da 100 cm.

tavoli taso

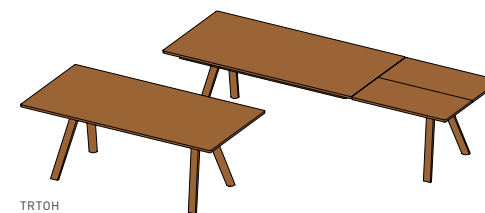

TRTOH

tavolo **taso** | fisso e allungabile

piano: legno naturale

prolunga: legno naturale

tipi di legno: faggio selvatico, rovere, rovere selvatico, noce, noce selvatico, rovere olio bianco, rovere selvatico olio bianco

base: legno naturale

dimensioni tavolo fisso:

a	75 altezza libera 65,5				
la \ lu	140	160	175	200	225
90	•	•	•	•	•
100	•	•	•	•	•

dimensioni tavolo allungabile:

a	75 altezza libera 66,1			
la \ lu	160	175	200	225
100	•	•	•	•



1 prolunga integrata in legno
60 cm o 100 cm (solo per lunghezze di 200 e 225 cm).

tavoli flaye

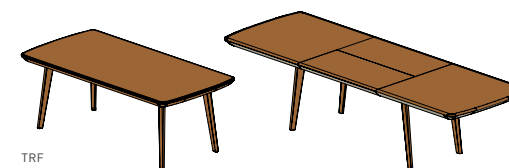

TRF

dimensioni tavolo fisso:

a	75 altezza libera 67,8					
la \ lu	140	150	160	180	200	225
90	•	•	•	•	•	•
100	•	•	•	•	•	•
110	•	•	•	•	•	•

dimensioni tavolo allungabile:

a	75 altezza libera 63		
la \ lu	180	200	225
100	•	•	•
110	•	•	•



1 prolunga ammortizzata in legno da 100 cm.



TKF

tavolo tondo **flaye** fisso

piano: legno naturale

profilo: pelle o legno naturale

colori pelle: L1 v. pag. 3

tipi di legno: ontano, faggio, faggio selvatico, rovere, rovere selvatico, ciliegio, noce, noce selvatico, rovere olio bianco, rovere selvatico olio bianco

altezza: 75 cm | altezza libera 67,8 cm

diametro: 110 cm, 120 cm, 130 cm o 140 cm

tavoli taso



TKMI

tavolo **taso** | fisso e allungabile

piano: legno naturale

prolunga: legno naturale

tipi di legno: faggio selvatico, rovere, rovere selvatico, noce, noce selvatico, rovere olio bianco, rovere selvatico olio bianco

base: legno naturale

dimensioni tavolo fisso:

a	75 altezza libera 65,5				
la \ lu	140	160	175	200	225
90	•	•	•	•	•
100	•	•	•	•	•

dimensioni tavolo allungabile:

a	75 altezza libera 66,1			
la \ lu	160	175	200	225
100	•	•	•	•



sedie a sbalzo magnum



MFS 0A | MFS MA

sedia a sbalzo **magnum** in Stricktex

senza braccioli | con braccioli

rivestimento: Stricktex

tipi di legno: ontano, faggio, rovere, ciliegio, noce, rovere olio bianco

base: acciaio cromato lucido, bronzo opaco, finitura inox o nero opaco

misure: senza braccioli 91,5 x 46,5 x 61,5 cm (a x la x p);

con braccioli 91,5 x 53 x 61,5 cm (a x la x p)

peso sedia: senza braccioli circa 8 kg, con braccioli circa 9 kg

altezza bracciolo: 64 cm



SGBL blu

SGAN antracite

SGSW nero

SGMGM grigio mélange

SGMGD grigio scuro mélange

AL altezza libera

TEAM7

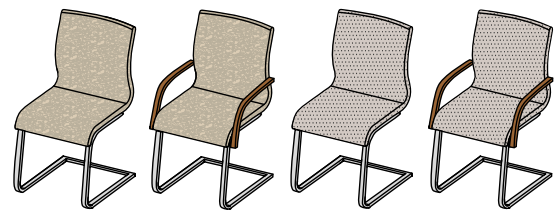

MFS 0A L | MFS MA L | MFS 0A S | MFS MA S

sedia a sbalzo magnum in pelle o tessuto

senza braccioli | con braccioli

rivestimento: pelle o tessuto**colori pelle:** L1 v. pag. 3**colori tessuto:** v. pag. 3**tipi di legno:** ontano, faggio, rovere, ciliegio, noce, rovere olio bianco**base:** acciaio cromato lucido, bronzo opaco, finitura inox o nero opaco**misure:** senza braccioli 93 x 47 x 62 cm (a x la x p);

con braccioli 93 x 53 x 62 cm (a x la x p)

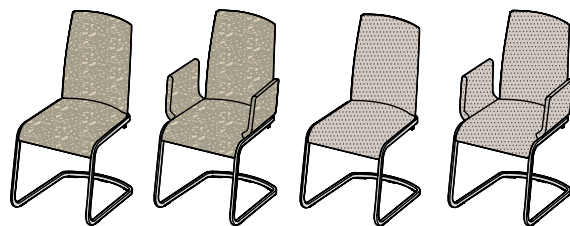
peso sedia: senza braccioli circa 9,5 kg, con braccioli circa 10,5 kg**altezza bracciolo:** 64 cm**altezza seduta:** 49 cm**sedie a sbalzo f1**

FLFS 0A | FLFS MA | FSFS 0A | FSFS MA

sedia a sbalzo f1

senza braccioli | con braccioli

rivestimento: pelle o tessuto**colori pelle:** L1 v. pag. 3**colori tessuto:** v. pag. 3**base:** acciaio cromato lucido, bronzo opaco, finitura inox o nero opaco**misure:** senza braccioli 95 x 47,5 x 61,5 cm (a x la x p);

con braccioli 95 x 53 x 61,5 cm (a x la x p)

peso sedia: senza braccioli circa 8,5 kg, con braccioli circa 9,5 kg**altezza bracciolo:** 69,5 cm**altezza seduta:** 48 cm**sedie flor**

FSFU EF | FSFU ZF

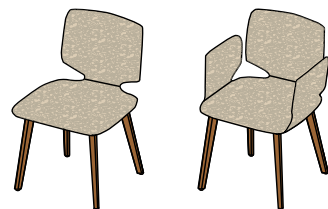
sedia flor**rivestimento:** pelle, tessuto o pelle/tessuto; possibili combinazioni di colore**colori pelle:** per L1 e L7 v. pag. 3**colori tessuto:** v. pag. 3**essenze:** faggio selvatico, rovere, noce, rovere olio bianco**dimensioni:** 87 x 57 x 62 cm (a x la x p)**peso sedia:** circa 8,7 kg**altezza seduta:** circa 48 cm**sedie aye**

ALF 0A | ALF MA | ALF 2 FOA | ALF 2 FMA

sedia aye

senza braccioli | con braccioli

rivestimento: pelle, tessuto o pelle/tessuto; combinazione colori possibile**colori pelle:** L1 e L7 v. pag. 3**colori tessuto:** v. pag. 3**tipi di legno:** faggio, rovere, ciliegio, noce, rovere olio bianco**misure:** senza braccioli 81 x 52 x 58,5 cm (a x la x p);

con braccioli 81 x 59 x 58,5 cm (a x la x p)

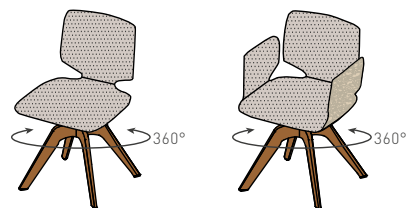
peso sedia: senza braccioli circa 9,5 kg, con braccioli circa 11 kg**altezza seduta:** 47,5 cm

ASD 0A | ASD MA | ALD 0A | ALD MA

sedia aye con base girevole

senza braccioli | con braccioli

rivestimento: pelle, tessuto o pelle/tessuto; combinazione colori possibile**colori pelle:** L1 e L7 v. pag. 3**colori tessuto:** v. pag. 3**tipi di legno:** faggio, faggio selvatico, rovere, ciliegio, noce, rovere olio bianco**misure:** senza braccioli 81 x 52 x 58,5 cm (a x la x p);

con braccioli 81 x 59 x 58,5 cm (a x la x p)

peso sedia: senza braccioli circa 11,9 kg, con braccioli circa 13,4 kg**altezza seduta:** 48,5 cm**sedia girado con base a croce e schienale in legno o in pelle****rivestimento:** pelle**colori pelle:** L1 e L7 v. pag. 3**tipi di legno:** ontano, faggio, faggio selvatico, rovere,

ciliegio, noce, rovere olio bianco

base: alluminio opaco o lucido**misure:** con schienale in legno 83,5 x 52,5 x 57 cm (a x la x p);

con schienale in pelle 85 x 53 x 59 cm (a x la x p)

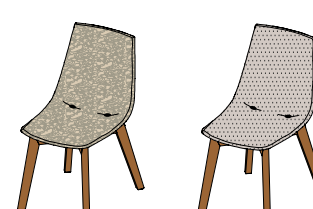
peso sedia: circa 12 kg**altezza seduta:** 47 cm**sedie lui**

LSFU

sedia lui**rivestimento:** pelle, tessuto o pelle/tessuto; combinazione colori possibile**colori pelle:** L1 e L7 v. pag. 3**colori tessuto:** v. pag. 3**tipi di legno:** faggio, faggio selvatico, rovere, ciliegio, noce,

rovere olio bianco

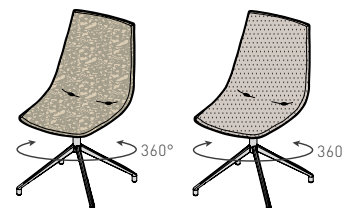
misure: 87 x 48 x 61,5 cm (a x la x p)**peso sedia:** circa 7,2 kg**altezza seduta:** 48 cm

LSDR

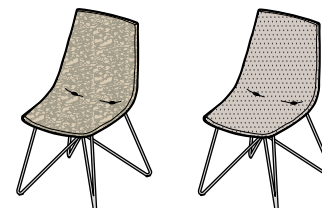
sedia lui con base girevole**rivestimento:** pelle, tessuto o pelle/tessuto; combinazione colori possibile**colori pelle:** L1 e L7 v. pag. 3**colori tessuto:** v. pag. 3**base:** alluminio lucido, alluminio acciaio inox o alluminio nero opaco**misure:** 87 x 48 x 61,5 cm (a x la x p)**peso sedia:** circa 7,5 kg**altezza seduta:** 48 cm

LSDA

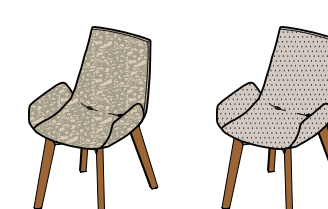
sedia lui con base in tondino**rivestimento:** pelle, tessuto o pelle/tessuto; combinazione colori possibile**colori pelle:** L1 e L7 v. pag. 3**colori tessuto:** v. pag. 3**base:** acciaio cromato lucido, finitura inox o nero opaco**misure:** 87 x 48 x 61,5 cm (a x la x p)**peso sedia:** circa 8,5 kg**altezza seduta:** 48 cm**sedie lui plus**

LPFU

sedia lui plus**rivestimento:** pelle, tessuto o pelle/tessuto; combinazione colori possibile**colori pelle:** L1 e L7 v. pag. 3**colori tessuto:** v. pag. 3**tipi di legno:** faggio, faggio selvatico, rovere, ciliegio, noce,

rovere olio bianco

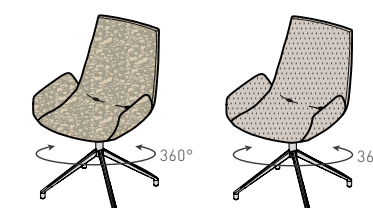
misure: 87 x 56 x 62 cm (a x la x p)**peso sedia:** circa 8,5 kg**altezza seduta:** 48 cm

LPDR

sedia lui plus con base girevole**rivestimento:** pelle, tessuto o pelle/tessuto; combinazione colori possibile**colori pelle:** L1 e L7 v. pag. 3**colori tessuto:** v. pag. 3**base:** alluminio lucido, alluminio acciaio inox o alluminio nero opaco**misure:** 87 x 56 x 62 cm (a x la x p)**peso sedia:** circa 9,5 kg**altezza seduta:** 48 cm

LPDA

sedia lui plus con base in tondino**rivestimento:** pelle, tessuto o pelle/tessuto; combinazione colori possibile**colori pelle:** L1 e L7 v. pag. 3**colori tessuto:** v. pag. 3**base:** acciaio cromato lucido, finitura inox o nero opaco**misure:** 87 x 56 x 62 cm (a x la x p)**peso sedia:** circa 11 kg**altezza seduta:** 48 cm

sedie grand lui

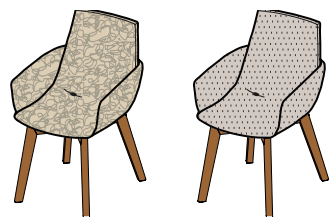

LLFU

sedia grand lui

rivestimento: pelle, tessuto o pelle/tessuto; combinazione colori possibile

colori pelle: L1 e L7 v. pag. 3

colori tessuto: v. pag. 3

tipi di legno: faggio, faggio selvatico, rovere, ciliegio, noce, rovere olio bianco

misure: 87 × 60 × 62 cm (a × la × p)

peso sedia: circa 9,5 kg

altezza seduta: 48 cm

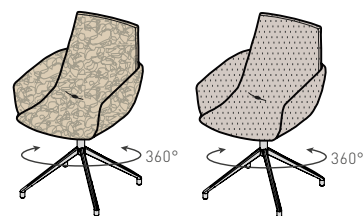

LLDR

sedia grand lui con base girevole

rivestimento: pelle, tessuto o pelle/tessuto; combinazione colori possibile

colori pelle: L1 e L7 v. pag. 3

colori tessuto: v. pag. 3

base: alluminio lucido, alluminio acciaio inox o alluminio nero opaco

misure: 87 × 60 × 62 cm (a × la × p)

peso sedia: circa 10,5 kg

altezza seduta: 48 cm



LLDA

sedia grand lui con base in tondino

rivestimento: pelle, tessuto o pelle/tessuto; combinazione colori possibile

colori pelle: L1 e L7 v. pag. 3

colori tessuto: v. pag. 3

base: acciaio cromato lucido, finitura inox o nero opaco

misure: 87 × 60 × 62 cm (a × la × p)

peso sedia: circa 11,5 kg

altezza seduta: 48 cm

sedie grand lui

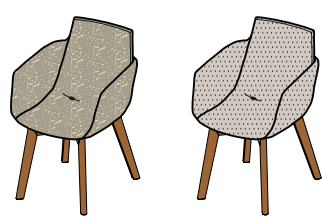

GLFU

sedia grand lui

rivestimento: pelle, tessuto o pelle/tessuto; combinazione colori possibile

colori pelle: L1 e L7 v. pag. 3

colori tessuto: v. pag. 3

tipi di legno: faggio, faggio selvatico, rovere, ciliegio, noce, rovere olio bianco

misure: 87 × 60 × 62 cm (a × la × p)

peso sedia: circa 9,5 kg

altezza seduta: 48 cm

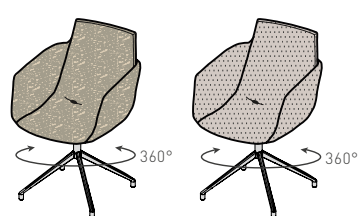

GLDR

sedia grand lui con base girevole

rivestimento: pelle, tessuto o pelle/tessuto; combinazione colori possibile

colori pelle: L1 e L7 v. pag. 3

colori tessuto: v. pag. 3

base: alluminio lucido, alluminio acciaio inox o alluminio nero opaco

misure: 87 × 60 × 62 cm (a × la × p)

peso sedia: circa 10,5 kg

altezza seduta: 48 cm

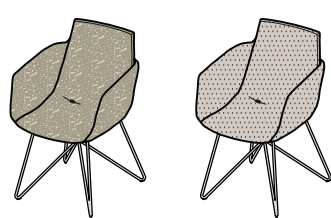

GLDA

sedia grand lui con base in tondino

rivestimento: pelle, tessuto o pelle/tessuto; combinazione colori possibile

colori pelle: L1 e L7 v. pag. 3

colori tessuto: v. pag. 3

base: acciaio cromato lucido, finitura inox o nero opaco

misure: 87 × 60 × 62 cm (a × la × p)

peso sedia: circa 11,5 kg

altezza seduta: 48 cm

sedie mylon



MYSF 0A

MYSF 0A L

MYSF 0A S

sedia mylon in legno o con seduta imbottita

rivestimento: pelle o tessuto

colori pelle: L1 e L7 v. pag. 3

colori tessuto: v. pag. 3

tipi di legno: faggio selvatico, rovere, ciliegio, noce, rovere olio bianco

misure: 82 × 48 × 53,5 cm (a × la × p)

peso sedia: circa 7 kg

altezza seduta: 48 cm

sedie s1

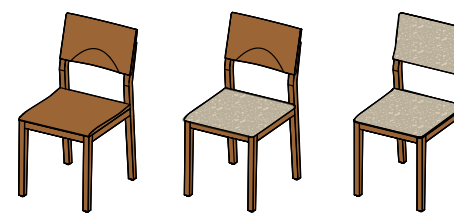

S1 0A

S1 0A P0

S1 0A PH

sedia s1 in legno, con seduta imbottita oppure con seduta e schienale imbottiti

rivestimento: pelle

colori pelle: L1, L3 e L7 v. pag. 3

tipi di legno: ontano, faggio, faggio selvatico, rovere, ciliegio, noce, rovere olio bianco

misure: 90 × 46 × 53 cm (a × la × p)

peso sedia: circa 7 kg

altezza seduta: 47 | 48 cm

sedie eviva

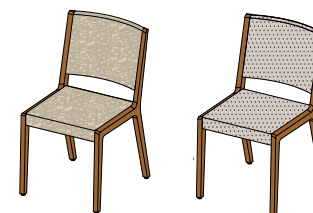

FST 0A

FSTS 0A

sedia eviva

rivestimento: pelle o tessuto

colori pelle: L1 e L7 v. pag. 3

colori tessuto: v. pag. 3

tipi di legno: faggio, faggio selvatico, rovere, noce, rovere olio bianco

misure: 85,5 × 47 × 57 cm (a × la × p)

peso sedia: circa 6 kg

altezza seduta: 47,5 cm

sgabello bar ark

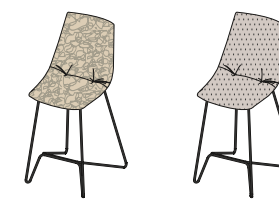

LBDA EF L1

LBDA EF CL

sgabello bar ark

schienale alto | schienale basso

rivestimento: pelle o tessuto

piping e traversa sempre in pelle

colori pelle: L1 e L7 v. pag. 3

colori tessuto: v. pag. 3

tipi di legno: faggio, faggio selvatico, rovere, noce, rovere olio bianco

altezza schienale: 13 e 25 cm

misure: 78,5 × 38,5 × 46,5 cm (a × la × p); 92 × 38,5 × 48,5 cm (a × la × p)

peso sedia: circa 5,5 kg

altezza seduta: 67 e 80 cm



BAHL

BANL

BAHS

BANS

sgabello bar ark

schienale alto | schienale basso

rivestimento: pelle o tessuto

piping e traversa sempre in pelle

colori pelle: L1 e L7 v. pag. 3

colori tessuto: v. pag. 3

tipi di legno: faggio, faggio selvatico, rovere, noce, rovere olio bianco

altezza schienale: 13 e 25 cm

misure: 78,5 × 38,5 × 46,5 cm (a × la × p); 92 × 38,5 × 48,5 cm (a × la × p)

peso sedia: circa 5,5 kg

altezza seduta: 67 e 80 cm

panche flor

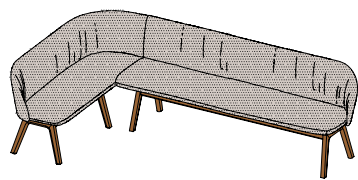

EBF

panca angolare imbottita flor

rivestimento: pelle, tessuto o pelle/tessuto; possibili combinazioni di colore
colori pelle: L1 v. pag. 3
colori tessuto: v. pag. 3
tipi di legno: faggio selvatico, rovere, noce, rovere olio bianco
base: legno naturale

lunghezza di ciascun lato:

a	84 altezza seduta circa 48						
lu	156	160	170	175	191	216	241
p	con schienale 61 profondità seduta 48						

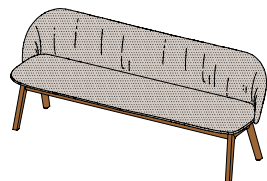

BF

panca imbottita flor

rivestimento: pelle, tessuto o pelle/tessuto; possibili combinazioni di colore
colori pelle: L1 v. pag. 3
colori tessuto: v. pag. 3
tipi di legno: faggio selvatico, rovere, noce, rovere olio bianco
base: legno naturale

a	84				
lu	154	174	189	214	239
p	con schienale 61 profondità seduta 48				

panche yps

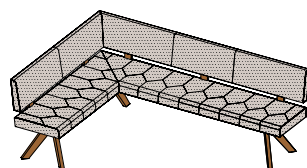

EBY PO | EBYS PO

panca angolare imbottita yps con schienale

rivestimento: pelle o tessuto
colori pelle: L1 v. pag. 3
colori tessuto: v. pag. 3
tipi di legno: ontano, faggio, faggio selvatico, rovere, ciliegio, noce, rovere olio bianco
base: legno naturale

lunghezza per lato panca:

a	85,5							
lu	151,6	163,6	175,6	211,6	223,6	247,6	271,6	319,6
p	con schienale 57 profondità seduta 46							

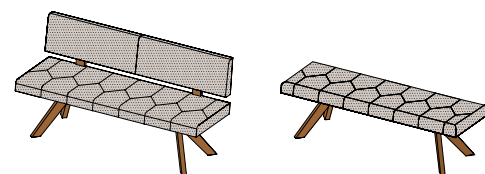

BY | BYS | BY PO | BYS PO

panca imbottita yps con/senza schienale

rivestimento: pelle o tessuto
colori pelle: L1 v. pag. 3
colori tessuto: v. pag. 3
tipi di legno: ontano, faggio, faggio selvatico, rovere, ciliegio, noce, rovere olio bianco
base: legno naturale

a	senza schienale 48,1 con schienale 85,5							
lu	144	168	192	216	240	264	288	312
p	senza schienale 52 con schienale 57 profondità seduta 46							

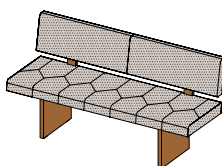

BY WH PO | BYS WH PO

panca imbottita yps con gambe pannellate

rivestimento: pelle o tessuto
colori pelle: L1 v. pag. 3
colori tessuto: v. pag. 3
tipi di legno: ontano, faggio, faggio selvatico, rovere, ciliegio, noce, rovere olio bianco
base: legno naturale

a	85,5							
lu	144	168	192	216	240	264	288	312
p	57 profondità seduta 46							

panche nox

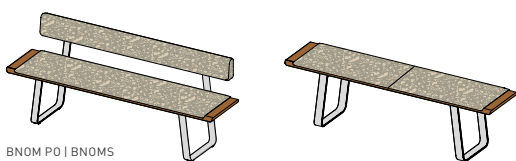

BNOM PO | BNOMS

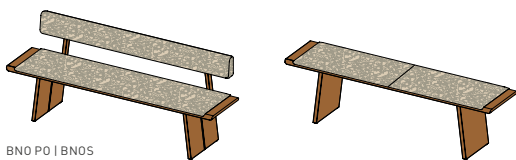

BN0 PO | BN0S

panca nox con pattini in metallo/base in legno con/senza schienale

rivestimento: pelle o tessuto
colori pelle: L1 v. pag. 3; **colori tessuto:** v. pag. 3
tipi di legno: ontano, faggio, faggio selvatico, rovere, ciliegio, noce, rovere olio bianco
base: acciaio cromato lucido, finitura inox o nero opaco, legno naturale

a	senza schienale 48,2 con schienale 80					
lu	175	200	225	250	275	300
p	senza schienale 38 con schienale 52 profondità seduta 42,5					

credenze cubus pure

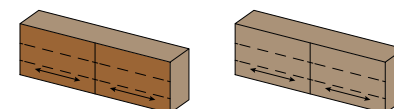

AC24

AC25

credenza cubus pure con anta scorrevole

frontale: legno naturale o vetro colorato
vetro colorato: v. pag. 2
maniglie: maniglia integrata legno (solo per frontale in legno) o acciaio inox, meccanismo touch con o senza cassetto interno
tipi di legno esterno: ontano, faggio, faggio selvatico, rovere, rovere selvatico, rovere veneziano, ciliegio, noce, noce selvatico, rovere olio bianco, rovere selvatico olio bianco
tipi di legno interno: faggio, rovere, ciliegio, noce, rovere olio bianco
base: zoccolo rientrante o struttura a pattini lucida, bronzo opaco, finitura inox, nero opaco necessario montaggio a parete

con zoccolo rientrante:

la	161,2	201,2	241,2
a	85,4		
p	41,9 48,3		

con struttura a pattini:

la	161,2	201,2	241,2
a	78,8		
p	41,9 48,3		

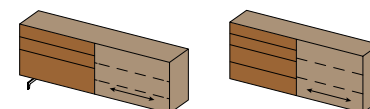

AC27

AC29

credenza cubus pure con anta scorrevole

frontale: legno naturale/vetro colorato
vetro colorato: v. pag. 2
maniglie: maniglia integrata acciaio inox, meccanismo touch con o senza cassetto interno
tipi di legno esterno: ontano, faggio, faggio selvatico, rovere, rovere selvatico, rovere veneziano, ciliegio, noce, noce selvatico, rovere olio bianco, rovere selvatico olio bianco
tipi di legno interno: faggio, rovere, ciliegio, noce, rovere olio bianco
base: zoccolo rientrante o struttura a pattini lucido, bronzo opaco, finitura inox, nero opaco necessario montaggio a parete

con zoccolo rientrante:

la	161,2	201,2	241,2
a	85,4		
p	41,9 48,3		

con struttura a pattini:

la	161,2	201,2	241,2
a	78,8		
p	41,9 48,3		

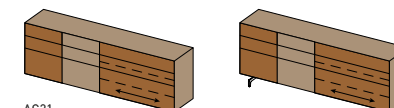

AC31

AC33

credenza cubus pure con anta scorrevole

frontale: legno naturale/vetro colorato/legno naturale
vetro colorato: v. pag. 2
maniglie: maniglia integrata acciaio inox, meccanismo touch
tipi di legno esterno: ontano, faggio, faggio selvatico, rovere, rovere selvatico, rovere veneziano, ciliegio, noce, noce selvatico, rovere olio bianco, rovere selvatico olio bianco
tipi di legno interno: faggio, rovere, ciliegio, noce, rovere olio bianco
base: zoccolo rientrante o struttura a pattini lucido, bronzo opaco, finitura inox, nero opaco necessario montaggio a parete

con zoccolo rientrante:

la	161,2	201,2	241,2
a	85,4		
p	41,9 48,3		

con struttura a pattini:

la	161,2	201,2	241,2
a	78,8		
p	41,9 48,3		

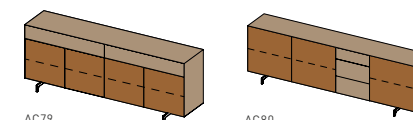

AC79

AC80

credenza cubus pure con struttura a pattini

frontale: legno naturale/vetro colorato o legno naturale/vetro colorato/legno naturale
vetro colorato: v. pag. 2
maniglie: maniglia integrata acciaio inox, meccanismo touch, pomello dot
tipi di legno esterno: ontano, faggio, faggio selvatico, rovere, rovere selvatico, rovere veneziano, ciliegio, noce, noce selvatico, rovere olio bianco, rovere selvatico olio bianco
tipi di legno interno: faggio; **base:** struttura a pattini lucida, bronzo opaco, finitura inox, nero opaco necessario montaggio a parete

AC79:

la	251,2
a	85,4
p	41,8 48,2

AC80:

la	246,2
a	78,8
p	41,8 48,2

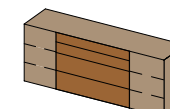

AC49

credenza cubus pure

frontale: vetro colorato/legno naturale/vetro colorato
vetro colorato: v. pag. 2
maniglie: maniglia integrata acciaio inox, meccanismo touch, pomello dot
tipi di legno esterno: ontano, faggio, faggio selvatico, rovere, rovere selvatico, rovere veneziano, ciliegio, noce, noce selvatico, rovere olio bianco, rovere selvatico olio bianco
tipi di legno interno: faggio
base: zoccolo rientrante necessario montaggio a parete

la	201,2
a	85,4
p	41,8 48,2

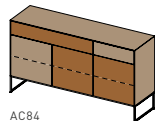

AC84

credenza cubus pure con base in metallo

frontale: legno naturale/vetro colorato

colori vetro: v. pag. 2

maniglie: maniglia integrata acciaio inox, meccanismo touch, pomello dot

tipi di legno esterno: ontano, faggio, faggio selvatico, rovere, rovere selvatico, rovere veneziano, ciliegio, noce, noce selvatico, rovere olio bianco, rovere selvatico olio bianco

tipo di legno interno: faggio

base: base in metallo

colori metallo: v. pag. 22

necessario montaggio a parete

la	151,2
a	85,3
p	41,8 48,2

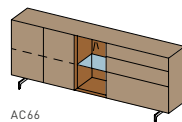

AC66

credenza cubus pure con elemento di design

frontale: vetro colorato

vetro colorato: v. pag. 2

maniglie: maniglia integrata acciaio inox, meccanismo touch, pomello dot

tipi di legno esterno: ontano, faggio, faggio selvatico, rovere, ciliegio, noce, rovere olio bianco

tipo di legno interno: faggio

base: zoccolo rientrante o struttura a pattini lucida,

bronzo opaco, finitura inox, nero opaco

necessario montaggio a parete

la	201,2
a	78,8
p	41,8 48,2

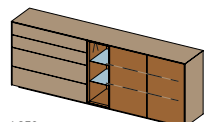

AC72

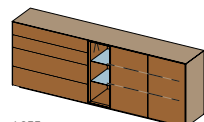

AC77

credenza cubus pure con elemento di design

frontale: legno naturale o legno naturale/vetro colorato

vetro colorato: v. pag. 2

maniglie: maniglia integrata acciaio inox, meccanismo touch, pomello dot

tipi di legno esterno: ontano, faggio, faggio selvatico, rovere, rovere selvatico, rovere veneziano, ciliegio, noce, noce selvatico, rovere olio bianco, rovere selvatico olio bianco

tipo di legno interno: faggio

base: zoccolo rientrante o struttura a pattini lucida,

bronzo opaco, finitura inox, nero opaco

necessario montaggio a parete

AC72:

la	231,2
a	85,4
p	41,8 48,2

AC77:

la	231,2
a	85,4
p	41,8 48,2

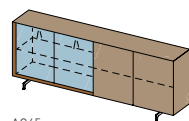

AC65

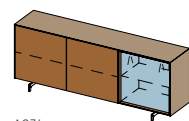

AC74

credenza cubus pure con elemento di design e struttura a pattini

frontale: tutto vetro/vetro colorato o legno naturale/tutto vetro

vetro colorato: v. pag. 2

tipi di vetro per anta tutto vetro: vetro trasparente, vetro fumé

maniglie: maniglia integrata acciaio inox, meccanismo touch, pomello dot

tipi di legno esterno: ontano, faggio, faggio selvatico, rovere, ciliegio, noce, rovere olio bianco

tipo di legno interno: faggio

base: struttura a pattini lucida, bronzo opaco, finitura inox, nero opaco

necessario montaggio a parete

AC65:

la	201,2
a	78,8
p	41,8 48,2

AC74:

la	196,2
a	78,8
p	41,8 48,2

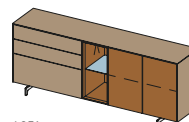

AC71

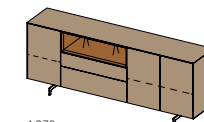

AC78

credenza cubus pure con elemento di design e struttura a pattini

frontale: vetro colorato

vetro colorato: v. pag. 2

maniglie: maniglia integrata acciaio inox, meccanismo touch, pomello dot

tipi di legno esterno: ontano, faggio, faggio selvatico, rovere, ciliegio, noce, rovere olio bianco

tipo di legno interno: faggio

base: struttura a pattini lucida, bronzo opaco, finitura inox, nero opaco

necessario montaggio a parete

AC71:

la	191,2 231,2
a	78,8
p	41,8 48,2

AC78:

la	201,2 251,2
a	78,8
p	41,8 48,2

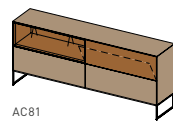

AC81

credenza cubus pure con elemento de design e base metallo

frontale: legno naturale/vetro colorato

vetro colorato: v. pag. 2

maniglie: maniglia integrata acciaio inox, meccanismo touch, pomello dot

tipi di legno esterno: ontano, faggio, faggio selvatico, rovere, rovere selvatico, rovere veneziano, ciliegio, noce, noce selvatico, rovere olio bianco, rovere selvatico olio bianco

tipo di legno interno: faggio

base: base in metallo

colori metallo: v. pag. 22

necessario montaggio a parete

AC81:

la	201,2
a	85,3
p	41,8 48,2

highboard cubus pure

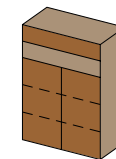

HC1B

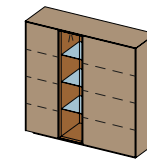

HC8B

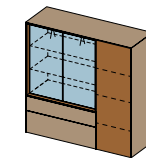

HC9B

highboard cubus pure

frontale HC1B/HC9B: legno naturale/vetro colorato

frontale HC8B: vetro colorato

vetro colorato: v. pag. 2

maniglie: maniglia integrata acciaio inox, meccanismo touch, pomello dot

tipi di legno esterno HC1B | HC9B: ontano, faggio, faggio selvatico, rovere, rovere selvatico, rovere veneziano, ciliegio, noce, noce selvatico, rovere olio bianco, rovere selvatico olio bianco

tipo di legno esterno HC8B: ontano, faggio, faggio selvatico, rovere, rovere selvatico, rovere veneziano, ciliegio, noce, rovere olio bianco

tipi di legno interno: faggio

base: zoccolo rientrante

necessario montaggio a parete

HC1B:

la	41,2	51,2	81,2	101,2
a	117,4			
p	41,8 48,2			

HC8B:

la	136,2
a	133,4
p	41,8 48,2

HC9B:

la	121,2
a	125,4
p	41,8 48,2

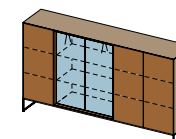

HC10B

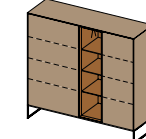

HC11B

highboard cubus pure con base in metallo

frontale: legno naturale/vetro colorato

vetro colorato: v. pag. 2

maniglie: maniglia integrata acciaio inox, meccanismo touch, pomello dot

tipi di legno esterno: ontano, faggio, faggio selvatico, rovere, rovere selvatico, rovere veneziano, ciliegio, noce, noce selvatico, rovere olio bianco, rovere selvatico olio bianco [selezione selvatica e rovere veneziano non applicabili su HC11B]

tipo di legno interno: faggio

base: base in metallo

colori metallo: v. pag. 22

necessario montaggio a parete

HC10B:

la	201,2
a	117,3
p	41,8 48,2

HC11B:

la	136,2
a	133,3
p	41,8 48,2

highboard cubus pure quadrat

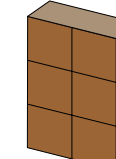

HC7B Q

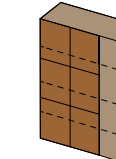

HC21B

highboard cubus pure quadrat

frontale: legno naturale o vetro colorato; **vetro colorato:** v. pag. 2

maniglie: maniglia integrata legno (solo per frontale in legno)

o acciaio inox, meccanismo touch, pomello dot

tipi di legno esterno: ontano, faggio, faggio selvatico, rovere, rovere selvatico, rovere veneziano, ciliegio, noce, noce selvatico, rovere olio bianco, rovere selvatico olio bianco

tipo di legno interno: faggio

base: zoccolo rientrante

necessario montaggio a parete

HC7B Q:

la	101,2
a	149,4
p	42 48

HC21B:

la	121,2
a	125,4
p	35,4 41,8 48,2

vetrina cubus pure



VCP1

vetrina cubus pure con inserto trasparente

top e frontale: vetro colorato

vetro colorato: v. pag. 2

maniglie: maniglia integrata acciaio inox, meccanismo touch, pomello dot

tipi di legno: ontano, faggio, faggio selvatico, rovere, ciliegio, noce, rovere olio bianco

base: zoccolo rientrante

necessario montaggio a parete

la	101,2
a	149,4
p	35,4 41,8 48,2

credenze filigno

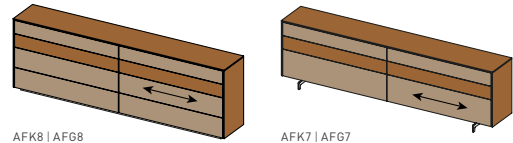

AFK8 | AFG8

AFK7 | AFG7

credenza filigno con anta scorrevole

frontale: legno naturale/ceramica o legno naturale/vetro colorato
vetro colorato: v. pag. 2; **ceramica:** v. pag. 2
maniglie: meccanismo touch
tipi di legno esterno: ontano, faggio, faggio selvatico, rovere, rovere selvatico, rovere veneziano, ciliegio, noce, noce selvatico, rovere olio bianco, rovere selvatico olio bianco
 la selezione selvatica e il rovere veneziano sono disponibili solo per frontali in legno
tipo di legno interno: faggio
base: zoccolo rientrante o struttura a pattini lucida, bronzo opaco, finitura inox, nero opaco; necessario montaggio a parete

AFK8 | AFG8:

la	162,8 202,8 242,8
a	86,2
p	41,8 48,2

AFK7 | AFG7:

la	161 201
a	79,6
p	41,8 48,2

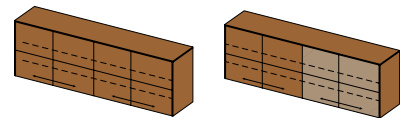

AFH20

AFG20 | AFK20

credenza filigno con anta scorrevole a filo

frontale: legno naturale, legno naturale/vetro colorato, legno naturale/ceramica
colori vetro: v. pag. 2; **colori ceramica:** v. pag. 2
maniglia: meccanismo touch, maniglia in legno (solo per frontale in legno)
tipi di legno esterno: ontano, faggio, faggio selvatico, rovere, rovere selvatico, rovere veneziano, ciliegio, noce, noce selvatico, rovere olio bianco, rovere selvatico olio bianco
 la selezione selvatica e il rovere veneziano sono disponibili solo per i frontali in legno
tipo di legno interno: faggio; **base:** zoccolo rientrante
AFH20 | AFG20 | AFK20: cassetto interno opzionale
 necessario montaggio a parete

AFH20 | AFG20 | AFK20:

la	162,8 202,8 242,8
a	78,2
p	41,9 48,3

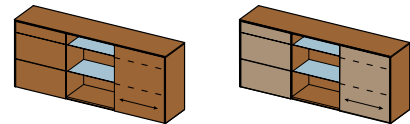

AFH16

AFG16 | AFK16

credenza filigno con anta scorrevole

frontale: legno naturale, vetro colorato o ceramica
vetro colorato: v. pag. 2; **ceramica:** v. pag. 2
maniglie: meccanismo touch, maniglia legno (solo per frontale in legno)
tipi di legno esterno: ontano, faggio, faggio selvatico, rovere, rovere selvatico, rovere veneziano, ciliegio, noce, noce selvatico, rovere olio bianco, rovere selvatico olio bianco
 la selezione selvatica e il rovere veneziano sono disponibili solo per i frontali in legno
base: zoccolo rientrante
 con illuminazione; necessario montaggio a parete

AFH16 | AFG16 | AFK16:

la	192,1
a	86,2
p	41,8 48,2

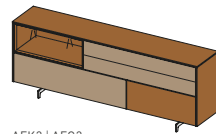

AFK3 | AFG3

credenza filigno con elemento di design e struttura a pattini

frontale: legno naturale/ceramica o legno naturale/vetro colorato
vetro colorato: v. pag. 2; **ceramica:** v. pag. 2
maniglie: meccanismo touch, maniglia legno (solo per frontale in legno), pomello dot
tipi di legno esterno: ontano, faggio, faggio selvatico, rovere, rovere selvatico, rovere veneziano, ciliegio, noce, noce selvatico, rovere olio bianco, rovere selvatico olio bianco
 la selezione selvatica e il rovere veneziano sono disponibili solo per frontali in legno
tipo di legno interno: faggio
base: struttura a pattini lucida, bronzo opaco, finitura inox, nero opaco con illuminazione; necessario montaggio a parete

la	212,9
a	79,6
p	41,8 48,2

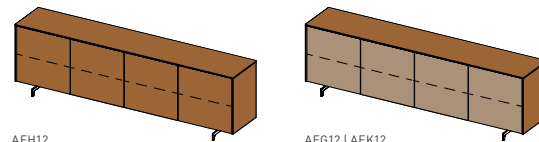

AFH12

AFG12 | AFK12

credenza filigno con struttura a pattini

frontale: legno naturale, vetro colorato o ceramica
vetro colorato: v. pag. 2; **ceramica:** v. pag. 2
maniglie: meccanismo touch, maniglia legno (solo per frontale in legno), pomello dot
tipi di legno esterno: ontano, faggio, faggio selvatico, rovere, rovere selvatico, rovere veneziano, ciliegio, noce, noce selvatico, rovere olio bianco, rovere selvatico olio bianco
 la selezione selvatica e il rovere veneziano sono disponibili solo per frontali in legno
tipo di legno interno: faggio
base: struttura a pattini lucido, bronzo opaco, finitura inox, nero opaco
 necessario montaggio a parete

la	262,8
a	79,6
p	41,8 48,2

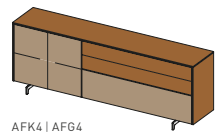

AFK4 | AFG4

credenza filigno con struttura a pattini

frontale: legno naturale/ceramica o legno naturale/vetro colorato
vetro colorato: v. pag. 2; **ceramica:** v. pag. 2
maniglie: meccanismo touch, maniglia legno (solo per frontale in legno), pomello dot
tipi di legno esterno: ontano, faggio, faggio selvatico, rovere, rovere selvatico, rovere veneziano, ciliegio, noce, noce selvatico, rovere olio bianco, rovere selvatico olio bianco
 la selezione selvatica e il rovere veneziano sono disponibili solo per frontali in legno
tipo di legno interno: faggio
base: struttura a pattini lucida, bronzo opaco, finitura inox, nero opaco
 necessario montaggio a parete

la	162,9 212,9
a	79,6
p	41,8 48,2

Credenze e highboard disponibili anche in versione speculare.

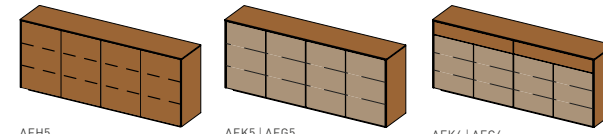

AFH5

AFK5 | AFG5

AFK6 | AFG6

credenza filigno

frontale: legno naturale, ceramica o vetro colorato
 legno naturale/ceramica o legno naturale/vetro colorato
vetro colorato: v. pag. 2; **ceramica:** v. pag. 2
maniglie: meccanismo touch, maniglia legno (solo per frontale in legno), pomello dot
tipi di legno esterno: ontano, faggio, faggio selvatico, rovere, rovere selvatico, rovere veneziano, ciliegio, noce, noce selvatico, rovere olio bianco, rovere selvatico olio bianco
 la selezione selvatica e il rovere veneziano sono disponibili solo per frontali in legno; **tipo di legno interno:** faggio
base: zoccolo rientrante; necessario montaggio a parete
AFH5 | AFK5 | AFG5: cassetto interno opzionale

AFH5 | AFK5 | AFG5:

la	162,9 202,9
a	86,2
p	41,8 48,2

AFK6 | AFG6:

la	202,9
a	86,2
p	41,8 48,2

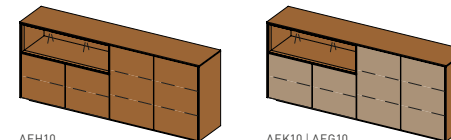

AFH10

AFK10 | AFG10

credenza filigno con elemento di design

frontale: legno naturale, vetro colorato o ceramica
vetro colorato: v. pag. 2; **ceramica:** v. pag. 2
maniglie: meccanismo touch, maniglia legno (solo per frontale in legno), pomello dot
tipi di legno esterno: ontano, faggio, faggio selvatico, rovere, rovere selvatico, rovere veneziano, ciliegio, noce, noce selvatico, rovere olio bianco, rovere selvatico olio bianco
 la selezione selvatica e il rovere veneziano sono disponibili solo per frontali in legno; **tipo di legno interno:** faggio
base: zoccolo rientrante; necessario montaggio a parete
 cassetto interno opzionale; con illuminazione

la	202,9
a	86,2
p	41,8 48,2

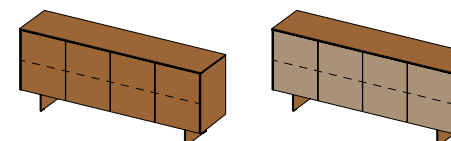

AFH13

AFG13 | AFK13

credenza filigno con gambe pannellate

frontale: legno naturale, vetro colorato o ceramica
vetro colorato: v. pag. 2; **ceramica:** v. pag. 2
maniglie: meccanismo touch, maniglia legno (solo per frontale in legno), pomello dot
tipi di legno esterno: ontano, faggio, faggio selvatico, rovere, rovere selvatico, rovere veneziano, ciliegio, noce, noce selvatico, rovere olio bianco, rovere selvatico olio bianco
 la selezione selvatica e il rovere veneziano sono disponibili solo per frontali in legno; **tipo di legno interno:** faggio
base: gambe pannellate; necessario montaggio a parete
 cassetto interno opzionale

la	202,9 262,9
a	85,6
p	41,8 48,2

Credenze e highboard disponibili anche in versione speculare.

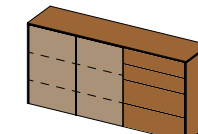

AFG14 | AFK14

credenza filigno

frontale: legno naturale/ceramica o legno naturale/vetro colorato
vetro colorato: v. pag. 2; **ceramica:** v. pag. 2
maniglie: meccanismo touch, maniglia legno (solo per frontale in legno), pomello dot
tipi di legno esterno: ontano, faggio, faggio selvatico, rovere, rovere selvatico, rovere veneziano, ciliegio, noce, noce selvatico, rovere olio bianco, rovere selvatico olio bianco
 la selezione selvatica e il rovere veneziano sono disponibili solo per frontali in legno; **tipo di legno interno:** faggio
base: zoccolo rientrante; necessario montaggio a parete

la	197,9
a	86,2
p	41,8 48,2

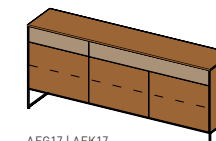

AFG17 | AFK17

credenza filigno con base in metallo

frontale: legno naturale/vetro colorato o legno naturale/ceramica
vetro colorato: v. pag. 2; **ceramica:** v. pag. 2
maniglie: meccanismo touch, maniglia legno (solo per frontale in legno), pomello dot
tipi di legno esterno: ontano, faggio, faggio selvatico, rovere, rovere selvatico, rovere veneziano, ciliegio, noce, noce selvatico, rovere olio bianco, rovere selvatico olio bianco
 la selezione selvatica e il rovere veneziano sono disponibili solo per frontali in legno; **tipo di legno interno:** faggio
base: base in metallo; necessario montaggio a parete
colori metallo: v. pag. 22

la	197,8
a	86,1
p	41,8 48,2

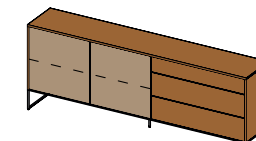

AFG18 | AFK18

credenza filigno con base in metallo

frontale: legno naturale/vetro colorato o legno naturale/ceramica
vetro colorato: v. pag. 2; **ceramica:** v. pag. 2
maniglie: meccanismo touch, maniglia legno (solo per frontale in legno), pomello dot
tipi di legno esterno: ontano, faggio, faggio selvatico, rovere, rovere selvatico, rovere veneziano, ciliegio, noce, noce selvatico, rovere olio bianco, rovere selvatico olio bianco
 la selezione selvatica e il rovere veneziano sono disponibili solo per frontali in legno; **tipo di legno interno:** faggio
base: base in metallo; necessario montaggio a parete
colori metallo: v. pag. 22

la	232,8
a	86,1
p	41,8 48,2

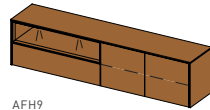

AFH9

credenza **filigno** sospesa a parete

frontale: legno naturale; **maniglie:** meccanismo touch, maniglia legno (solo per frontale in legno), pomello **dot**

tipi di legno esterno: ontano, faggio, faggio selvatico, rovere, rovere selvatico, rovere veneziano, ciliegio, noce, noce selvatico, rovere olio bianco, rovere selvatico olio bianco

la selezione selvatica e il rovere veneziano sono disponibili solo per frontali in legno; **tipo di legno interno:** faggio

con illuminazione; necessario montaggio a parete

la	202,9
a	49,6
p	41,8 48,2

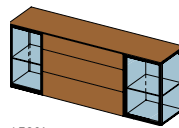

AFG21

credenza **filigno** con ante con cornice in alluminio

frontale: legno naturale

colori vetro: vetro trasparente o fumé

maniglia: meccanismo touch, maniglia in legno

(solo per frontale in legno), pomello **dot**

tipi di legno esterno: ontano, faggio, faggio selvatico,

rovere, rovere selvatico, rovere veneziano,

ciliegio, noce, noce selvatico, rovere olio

bianco, rovere selvatico olio bianco

la selezione selvatica e il rovere veneziano sono

disponibili solo per frontali in legno

base: zoccolo rientrante

con illuminazione, necessario montaggio a parete

la	162,8	202,8
a	86,2	
p	41,9 48,3	

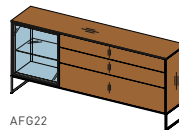

AFG22

credenza **filigno** con ante con cornice in alluminio

frontale: legno naturale

colori vetro: vetro trasparente o fumé

maniglia: meccanismo touch, maniglia in legno

(solo per frontale in legno), pomello **dot**

tipi di legno esterno: ontano, faggio, faggio selvatico,

rovere, rovere selvatico, rovere veneziano,

ciliegio, noce, noce selvatico, rovere olio

bianco, rovere selvatico olio bianco

la selezione selvatica e il rovere veneziano sono

disponibili solo per frontali in legno

base: zoccolo rientrante

con illuminazione, necessario montaggio a parete

la	162,8	202,8
a	86,2	
p	41,9 48,3	

highboard filigno

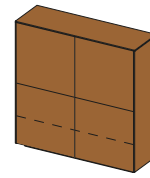

HFH6

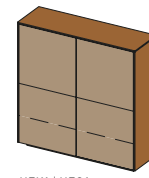

HFK1 | HFG1

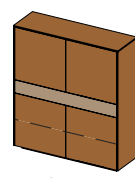

HFK2 | HFG2

highboard **filigno**

frontale: legno naturale, vetro colorato o ceramica

legno naturale/ceramica o legno naturale/vetro colorato

vetro colorato: v. pag. 2; **ceramica:** v. pag. 2

maniglie: meccanismo touch, maniglia legno (solo per frontale in legno), pomello **dot**

tipi di legno esterno: ontano, faggio, faggio selvatico, rovere,

rovere selvatico, rovere veneziano, ciliegio, noce, noce selvatico,

rovere olio bianco, rovere selvatico olio bianco

la selezione selvatica e il rovere veneziano sono disponibili solo per frontali

in legno; **tipo di legno interno:** faggio

base: zoccolo rientrante; necessario montaggio a parete

HFH 6 | HFK1 | HFG1: all'interno predisposizione opzionale per

piccoli elettrodomestici o per bicchieri, senza specchio

HFK2 | HFG2: ripartizione interna per bicchieri opzionale

HFH6 | HFK1 | HFG1:

la	132,9
a	134,2
p	41,8 48,2

HFK2 | HFG2:

la	132,9
a	150,2
p	41,8 48,2

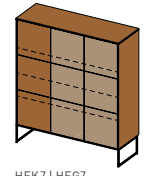

HFK7 | HFG7

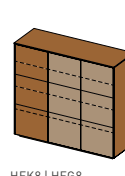

HFK8 | HFG8

highboard **filigno** con base in metallo

frontale: legno naturale/ceramica o legno naturale/vetro colorato

colori vetro: v. pag. 2; **colori ceramica:** v. pag. 2

maniglia: apertura touch, maniglia in legno (solo

per frontale in legno), pomello **dot**

tipi di legno esterno: ontano, faggio, faggio selvatico, rovere,

rovere selvatico, rovere veneziano, ciliegio, noce, noce

selvatico, rovere olio bianco, rovere selvatico olio bianco

selezione selvatica e rovere veneziano disponibili solo per i frontali

tipo di legno interno: faggio; **base:** base in metallo (HFG7),

zoccolo rientrante (HFG8); **colori metallo:** v. pag. 22

HFG7 | HFK7:

la	122,8
a	142,1
p	41,9 48,3

HFG8 | HFK8:

la	122,8
a	126,2
p	41,9 48,3

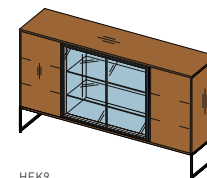

HFK9

highboard **filigno** con base in metallo

frontale: legno naturale/ceramica o legno naturale/vetro colorato

colori vetro: v. pag. 2; **colori ceramica:** v. pag. 2

maniglia: apertura touch, maniglia in legno (solo

per frontale in legno), pomello **dot**

tipi di legno esterno: ontano, faggio, faggio selvatico, rovere,

rovere selvatico, rovere veneziano, ciliegio, noce, noce

selvatico, rovere olio bianco, rovere selvatico olio bianco

selezione selvatica e rovere veneziano disponibili solo per i frontali

tipo di legno interno: faggio; **base:** base in metallo (HFG7),

zoccolo rientrante (HFG8); **colori metallo:** v. pag. 22

HFG7 | HFK7:

la	122,8
a	142,1
p	41,9 48,3

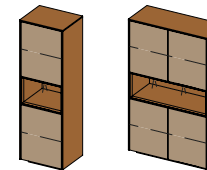

HFK3 | HFG3

highboard **filigno**

frontale: ceramica o vetro colorato; **vetro colorato:** v. pag. 2

ceramica: v. pag. 2; **maniglie:** meccanismo touch, pomello **dot**

tipi di legno esterno: ontano, faggio, faggio selvatico, rovere,

ciliegio, noce, rovere olio bianco; **tipo di legno interno:** faggio

base: zoccolo rientrante; necessario montaggio a parete

con illuminazione

la	52,9 82,9 102,9
a	166,2
p	41,8 48,2

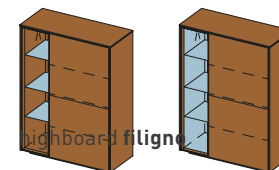

frontale: legno naturale/legno naturale/tutto vetro

tipi di vetro per anta tutto vetro: vetro trasparente, vetro fumé

maniglie: meccanismo touch, maniglia legno

(solo per frontale in legno), pomello **dot**

tipi di legno esterno: ontano, faggio, faggio selvatico, rovere,

rovere selvatico, rovere veneziano, ciliegio, noce, noce selvatico,

rovere olio bianco, rovere selvatico olio bianco

la selezione selvatica e il rovere veneziano sono disponibili solo

per frontali in legno; **tipo di legno interno:** faggio

base: zoccolo rientrante; necessario montaggio a parete

con illuminazione; cassetto interno opzionale

la	97,8
a	134,2
p	41,8 48,2

vetrine filigno

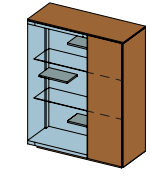

VF1

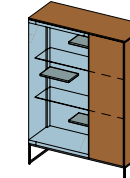

VF2

vetrina **filigno**

frontale: legno naturale/vetro trasparente o legno naturale/vetro fumé

maniglie: meccanismo touch, maniglia legno (solo per frontale in legno)

tipi di legno esterno: ontano, faggio, faggio selvatico, rovere,

rovere selvatico, rovere veneziano, ciliegio, noce, noce selvatico,

rovere olio bianco, rovere selvatico olio bianco; la selezione selvatica

e il rovere veneziano sono disponibili solo per frontali in legno

base: zoccolo rientrante o base in metallo

colori metallo: v. pag. 22

con illuminazione; cassetto interno opzionale; necessario montaggio a parete

VF1:

la	103,8
a	134,2
p	41,8

VF2:

la	103,8
a	150,1
p	41,8

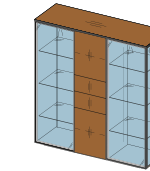

VF3

vetrina **filigno**

frontale: legno naturale/vetro trasparente o legno naturale/vetro fumé

maniglie: meccanismo touch, maniglia legno (solo per frontale in legno)

tipi di legno esterno: ontano, faggio, faggio selvatico, rovere,

rovere selvatico, rovere veneziano, ciliegio, noce, noce selvatico,

rovere olio bianco, rovere selvatico olio bianco; la selezione selvatica

e il rovere veneziano sono disponibili solo per frontali in legno

base: zoccolo rientrante o base in metallo

colori metallo: v. pag. 22

con illuminazione; cassetto interno opzionale; necessario montaggio a parete

VF1:

la	103,8
a	134,2
p	41,8

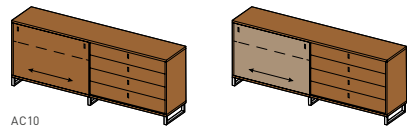
credenze cubus

AC10

credenza **cubus** con anta scorrevole

anta scorrevole: legno naturale o vetro colorato; **vetro colorato:** v. pag. 2
maniglie: maniglia integrata legno (solo per frontale in legno) o acciaio inox

tipi di legno: ontano, faggio, faggio selvatico, rovere, rovere selvatico, ciliegio, noce, noce selvatico, rovere olio bianco, rovere selvatico olio bianco

la selezione selvatica è disponibile solo per frontali in legno

base: con zoccolo, pattini in metallo lucido o opaco

la	130,1 158,2 198,2 258,2
a	con zoccolo 71,5 con pattino metallo 79,5
p	42 48,4

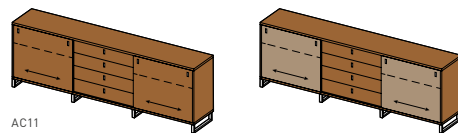

AC11

credenza **cubus** con anta scorrevole

anta scorrevole: legno naturale o vetro colorato; **vetro colorato:** v. pag. 2
maniglie: maniglia integrata legno (solo per frontale in legno) o acciaio inox

tipi di legno: ontano, faggio, faggio selvatico, rovere, rovere selvatico, ciliegio, noce, noce selvatico, rovere olio bianco, rovere selvatico olio bianco

la selezione selvatica è disponibile solo per frontali in legno

base: con zoccolo, pattini in metallo lucido o opaco

la	194,2 236,3 258,2
a	con zoccolo 71,5 con pattino metallo 79,5
p	42 48,4

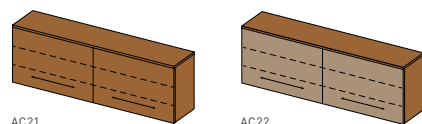

AC21

AC22

credenza **cubus** con anta scorrevole

anta scorrevole: legno naturale o vetro colorato
vetro colorato: v. pag. 2

maniglie: maniglia integrata legno (solo per frontale in legno) o acciaio inox, meccanismo touch con o senza cassetto interno

tipi di legno: ontano, faggio, faggio selvatico, rovere, rovere selvatico, ciliegio, noce, noce selvatico, rovere olio bianco, rovere selvatico olio bianco

la selezione selvatica è disponibile solo per frontali in legno

base: zoccolo rientrante

la	160,2 200,2 260,2
a	71,5 79,5 87,5
p	42 48,2

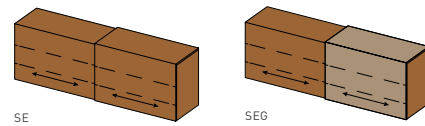
madie cubus

SE

SEG

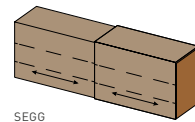

SEGG

madia **cubus** con anta scorrevole angolare

anta scorrevole angolare superiore sinistra o destra

vetro colorato: v. pag. 2

tipi di legno: ontano, faggio, faggio selvatico, rovere, rovere selvatico, ciliegio, noce, noce selvatico, rovere olio bianco, rovere selvatico olio bianco

la selezione selvatica è disponibile solo per frontali in legno

la	160 200 260
a	71,5 87,5
p	47 53,4

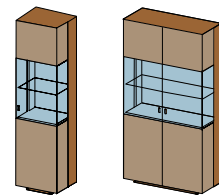
vetrine cubus

VC10

vetrina **cubus** 10

frontale: vetro colorato lucido; **vetro colorato:** v. pag. 2

maniglia: maniglia integrata acciaio inox

tipi di legno: ontano, faggio, faggio selvatico, rovere, ciliegio, noce, rovere olio bianco

con illuminazione LED nei ripiani; necessario montaggio a parete

la	50	100
a	190	
p	42	

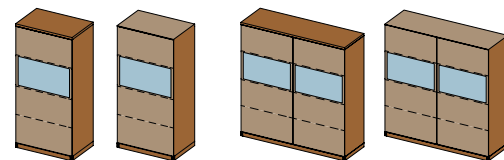

VC13

vetrina **cubus** 13

top: legno naturale o vetro colorato lucido

frontale: vetro colorato lucido

vetro colorato: v. pag. 2

maniglie: maniglia integrata acciaio inox, meccanismo touch, pomello dot

tipi di legno: ontano, faggio, faggio selvatico, rovere, ciliegio, noce, rovere olio bianco

base: con zoccolo, zoccolo rientrante, pattino metallo lucido o opaco profilo con illuminazione compreso
 necessario montaggio a parete

la	65	130
a	135,5	
p	35,6 42 48,4	

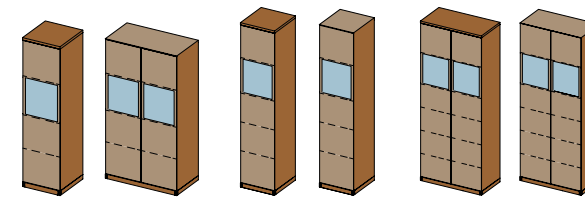

VC14

VC15

VC16

vetrina **cubus** 14 | 15 | 16

top: legno naturale o vetro colorato lucido

frontale: vetro colorato lucido

vetro colorato: v. pag. 2

maniglie: maniglia integrata acciaio inox, meccanismo touch, pomello dot

tipi di legno: ontano, faggio, faggio selvatico, rovere, ciliegio, noce, rovere olio bianco

base: con zoccolo, zoccolo rientrante, pattino metallo lucido o opaco

compreso profilo illuminato

necessario montaggio a parete

VC14:					VC15:					VC16:				
la	40	50	80	100	la	40	50	80	100	la	40	50	80	100
a	151,5				a	183,5				a	199,5			
p	35,6 42 48,4				p	35,6 42 48,4				p	35,6 42 48,4			

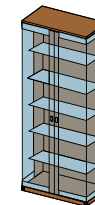

VC20

vetrina **cubus** 20

top: legno naturale

vetro: vetro trasparente, vetro satinato bianco o vetro fumé

maniglie: maniglia integrata legno o acciaio inox, pomello acciaio inox, meccanismo touch

tipi di legno: ontano, faggio, faggio selvatico, rovere, ciliegio, noce, rovere olio bianco

con illuminazione

necessario montaggio a parete

la	80
a	151,5 199,5
p	35,6 42

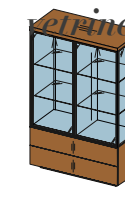
vetrine cubus quadrat

VC21

vetrina **cubus quadrat** 6 | 7

top: legno naturale o vetro colorato

frontale: vetro colorato; **vetro colorato:** v. pag. 2

maniglie: maniglia integrata acciaio inox, meccanismo touch, pomello dot

tipi di legno: ontano, faggio, faggio selvatico, rovere, ciliegio, noce, rovere olio bianco

base: con zoccolo, zoccolo rientrante, pattino metallo lucido o opaco

altezza totale top in legno massello: con zoccolo 151,5 cm,

con pattino metallo 159,5 cm

altezza totale top in vetro: con zoccolo 149,4 cm, con pattino in metallo 157,4 cm

necessario montaggio a parete

VC6:		VC7:	
la	100	la	150
p	42	p	42

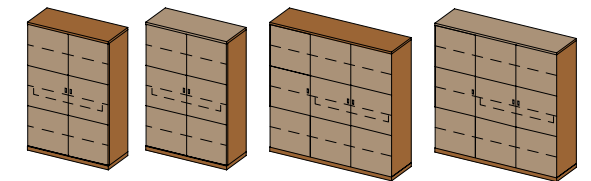

VC6

VC7

vetrina **cubus quadrat** 6 | 7

top: legno naturale o vetro colorato

frontale: vetro colorato; **vetro colorato:** v. pag. 2

maniglie: maniglia integrata acciaio inox, meccanismo touch, pomello dot

tipi di legno: ontano, faggio, faggio selvatico, rovere, ciliegio, noce, rovere olio bianco

base: con zoccolo, zoccolo rientrante, pattino metallo lucido o opaco

altezza totale top in legno massello: con zoccolo 151,5 cm,

con pattino metallo 159,5 cm

altezza totale top in vetro: con zoccolo 149,4 cm, con pattino in metallo 157,4 cm

necessario montaggio a parete

VC6:		VC7:	
la	100	la	150
p	42	p	42

scaffale highboard cubus

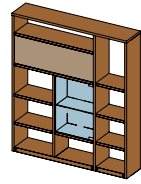

HC1

scaffale highboard cubus

frontale: vetro colorato; **vetro colorato:** v. pag. 2

tipi di vetro anta tutto vetro: vetro trasparente, vetro fumé

maniglie: maniglia integrata acciaio inox, meccanismo touch

tipi di legno: ontano, faggio, faggio selvatico, rovere, ciliegio, noce, rovere olio bianco

con faretti incassati dietro l'anta tutto vetro; necessario montaggio a parete

la	137,5
a	157,8
p	28,7

credenze nox

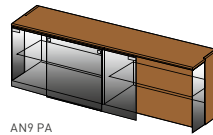

AN9 PA

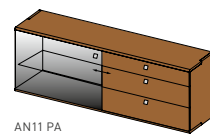

AN11 PA

credenza nox 9 | 11

frontale: vetro palladium o vetro palladium/legno naturale

maniglie: maniglia quadrata acciaio inox o nero opaco

tipi di legno: ontano, faggio, faggio selvatico, rovere,

rovere selvatico, ciliegio, noce, noce selvatico,

rovere olio bianco, rovere selvatico olio bianco

la selezione selvatica è disponibile solo per frontali in legno

con faretti incassati nel piano superiore vetrina

AN9 PA:

la	147,6	177,6	237,7
a	71,5 87,5		
p	48,2		

AN11 PA:

la	153,5	173,5	203,5	218,5
a	71,5 87,5			
p	48,2			

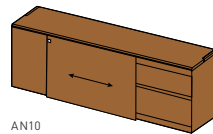

AN10

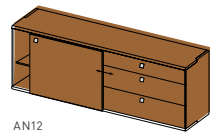

AN12

credenza nox 10 | 12

frontale: legno naturale

maniglie: maniglia quadrata acciaio inox o nero opaco

tipi di legno: ontano, faggio, faggio selvatico, rovere, rovere selvatico,

ciliegio, noce, noce selvatico, rovere olio bianco, rovere selvatico olio bianco

la selezione selvatica è disponibile solo per frontali in legno

AN10:

la	151,2	181,2	241,2
a	71,5 87,5		
p	48,2		

AN12:

la	155,3	175,3	205,3	220,3
a	71,5 87,5			
p	48,2			



AN3

credenza nox 3

frontale: legno naturale; **maniglie:** maniglia quadrata acciaio inox o nero opaco

tipi di legno: ontano, faggio, faggio selvatico, rovere, rovere selvatico, ciliegio,

noce, noce selvatico, rovere olio bianco, rovere selvatico olio bianco

la selezione selvatica è disponibile solo per frontali in legno

la	81,2	101,2	131,2	159,3	199,3
a	71,5 87,5				
p	48,2				

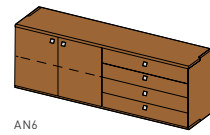

AN6

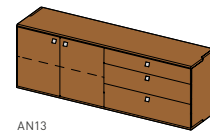

AN13

credenza nox 6 | 13

frontale: legno naturale

maniglie: maniglia quadrata acciaio inox o nero opaco

tipi di legno: ontano, faggio, faggio selvatico, rovere, rovere selvatico,

ciliegio, noce, noce selvatico, rovere olio bianco, rovere selvatico olio bianco

la selezione selvatica è disponibile solo per frontali in legno

la	159,3	199,3
a	71,5 87,5	
p	48,2	

vetrine nox

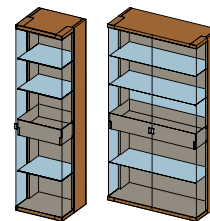

VN1

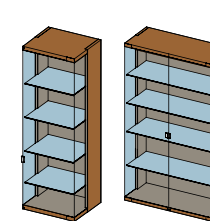

VN3

vetrina nox 1 | 3

frontale: vetro trasparente

maniglia: maniglia quadrata acciaio inox o nero opaco

tipi di legno: ontano, faggio, faggio selvatico, rovere, ciliegio,

noce, rovere olio bianco

con illuminazione LED ai bordi dei ripiani

necessario montaggio a parete

VN1:

la	50	100
a	190	
p	44	

VN3:

la	50	100
a	160	
p	44	

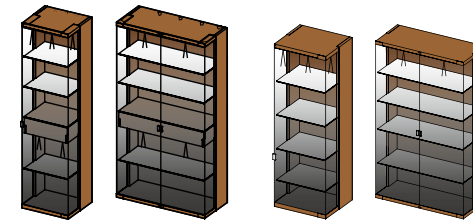

VN1 PA

VN4 PA

vetrina nox 2 | 4

frontale: vetro palladium; **maniglie:** maniglia quadrata acciaio inox o nero opaco

tipi di legno: ontano, faggio, faggio selvatico, rovere, ciliegio,

noce, rovere olio bianco

con faretti incassati nel piano superiore e sotto il cassetto interno

necessario montaggio a parete

VN1 PA:

la	50	100
a	190	
p	44	

VN4 PA:

la	50	100
a	160	
p	44	



maniglia quadrata
nox per frontale
in vetro



maniglia
quadrata **nox**
per frontale
in in legno

living cubus, cubus pure e filigno

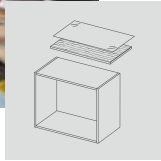

cubus

I tipici dettagli TEAM 7, come gli incastri a tenone e mortasa nelle cornici e negli zoccoli, i cassetti a incastro o i frontali in legno naturale selezionati a mano sono il risultato della qualità artigianale che accomuna la linea **cubus**. Top in legno con spessori di 25 o 39 mm sottolineano la solidità della struttura di **cubus**. A scelta, è disponibile anche un top in vetro.

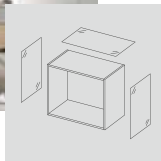

cubus pure

La caratteristica principale nel design della serie **cubus pure** è l'elegante vetro colorato che circonda i frontali come un passe-partout. Grazie ai sottili spigoli in vetro e allo zoccolo rientrante l'effetto visivo è leggero e fluttuante. I fianchi in vetro possono essere sostituiti in modo semplice grazie a un aggancio brevettato sviluppato dai nostri ingegneri.

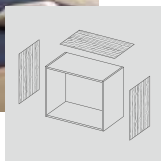

filigno

Il living **filigno** è estremamente chiaro e strutturato. Punti focali del suo design sono l'uso coerente ed intenso del legno e la celebrazione dei pannelli a 3 strati da 12 mm. Grazie a raffinatezza, eleganza e aspetto contemporaneo, **filigno** offre ampia libertà per quanto riguarda le possibilità di progettazione, che si voglia optare per soluzioni essenziali ed eleganti o per una versione più flessibile e giovane.

top

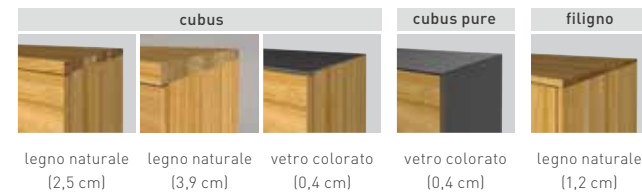

frontali



maniglie



basi e meccanismi di sospensione



colori per base in metallo

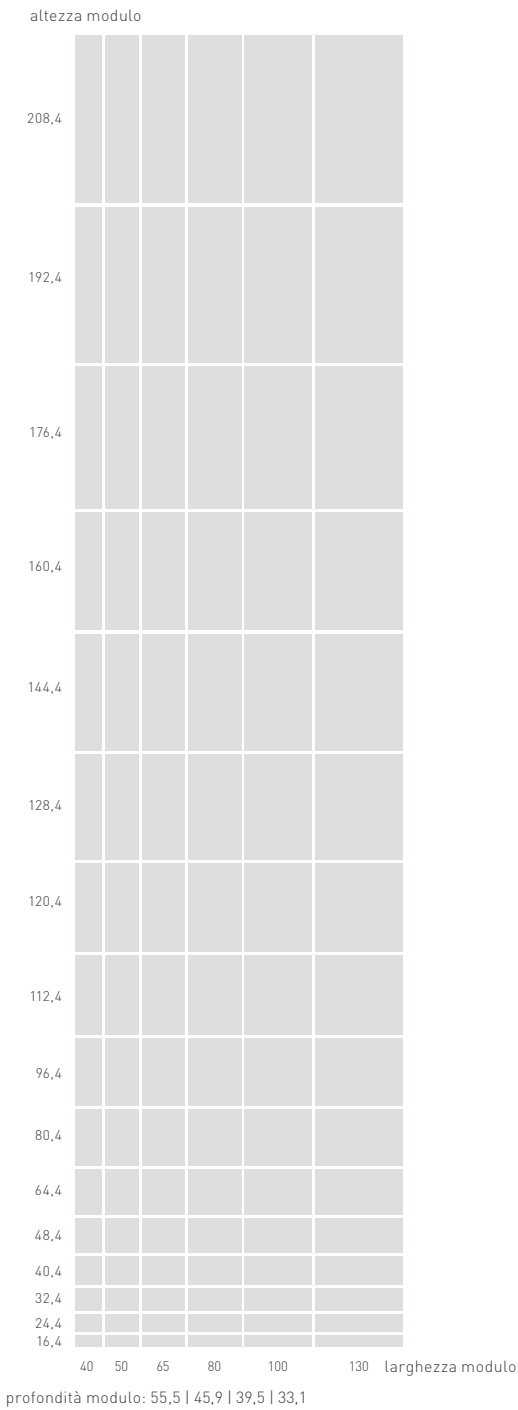
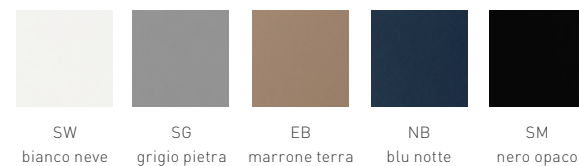

cubus, cubus pure e filigno

Le strutture possono essere attrezzate con diversi elementi (ante battenti, cassetti, ribalte).

anta singola/anta doppia/anta con inserto in vetro

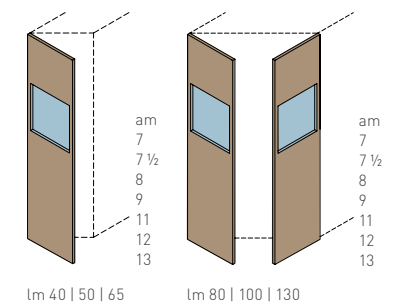
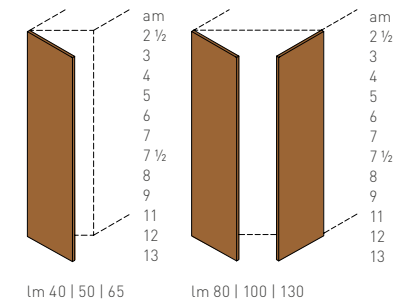

ribalte

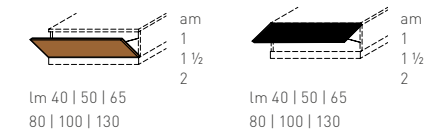

cassetti

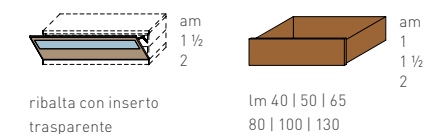

anta singola/doppia versione quadrat

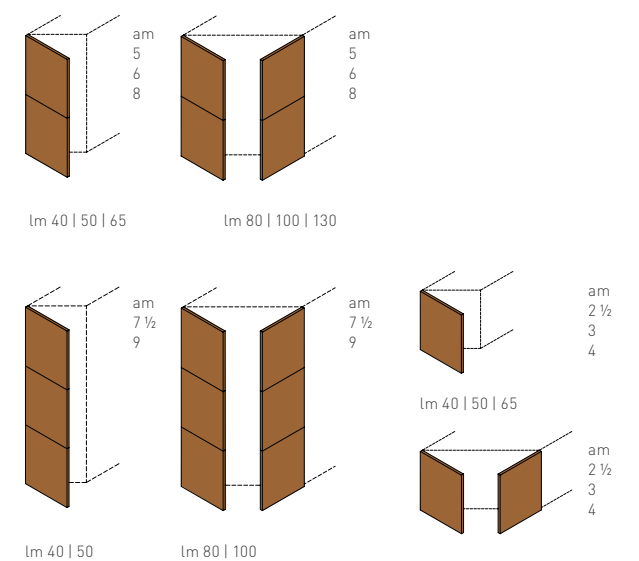

sistema di elementi cubus, cubus pure e filigno

tipi di legno: ontano, faggio, faggio selvatico, rovere, rovere selvatico, rovere veneziano, ciliegio, noce, noce selvatico, rovere olio bianco, rovere selvatico olio bianco

la selezione selvatica è disponibile solo per frontali in legno

vetro colorato: v. pag. 2

ceramica: v. pag. 2

ripiani: legno naturale o vetro

cassetti: con estrazione totale in metallo e chiusura ammortizzata

meccanismo touch: ribalte, cassetti, ante battenti possibile venatura verticale e orizzontale



consolle filigno

I sistemi home entertainment diventano sempre più piccoli e rendono superflui i classici moduli spaziosi di una parete attrezzata. La consolle **filigno** segue questo trend. Con un'altezza di soli 12,4 cm è limitata al minimo e colpisce con la sua estetica chiara e contemporanea.

top: legno naturale (1,2 cm), possibile in continuo fino a 320 cm
frontale: legno naturale, vetro colorato o ceramica
vetro colorato: v. pag. 2; **ceramica:** v. pag. 2
maniglie: meccanismo touch, maniglia legno (solo per frontale in legno)
tipi di legno: ontano, faggio, faggio selvatico, rovere, rovere selvatico, rovere veneziano, ciliegio, noce, noce selvatico, rovere olio bianco, rovere selvatico olio bianco
 la selezione selvatica e il rovere veneziano sono disponibili solo per frontali in legno; disponibile solo in versione sospesa

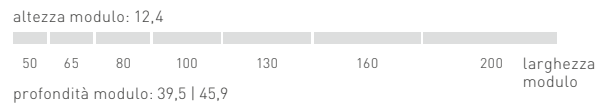

pannelli in legno

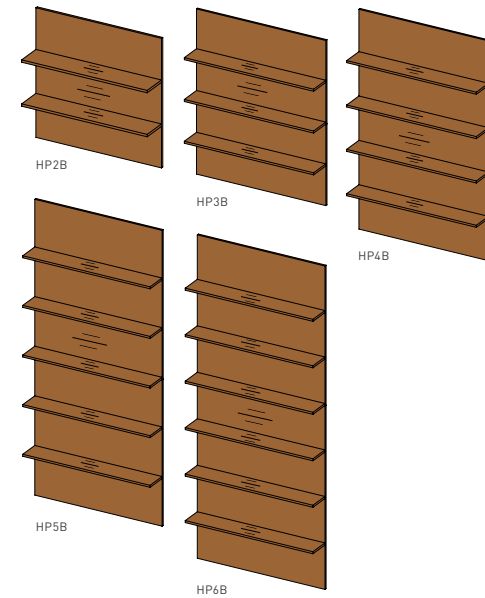

pannello con 2, 3, 4, 5 o 6 mensole

tipi di legno: ontano, faggio, faggio selvatico, rovere, rovere selvatico, ciliegio, noce, noce selvatico, rovere olio bianco, rovere selvatico olio bianco
 la selezione selvatica è disponibile solo su pannello/schienale
illuminazione: illuminazione possibile su 1, 2, 3 e 4 lati
per pannelli con 4, 5 o 6 mensole: a partire da un'altezza di 129,6 cm, lo schienale è diviso
profondità: 21,5 cm

HP2B:		HP3B:	
la	40 50 65 80 100 130	la	40 50 65 80 100 130
a	64,4 80,4 96,4 112,4	a	80,4 96,4 112,4 120,4 128,4 144,4
HP4B:		HP5B:	
la	40 50 65 80 100 130	la	40 50 65 80 100 130
a	112,4 120,4 128,4 144,4 160,4 176,4 192,4	a	144,4 160,4 176,4 192,4 208,4
HP6B:		HP5B:	
la	40 50 65 80 100 130	la	40 50 65 80 100 130
a	144,4 160,4 176,4 192,4 208,4	a	144,4 160,4 176,4 192,4 208,4

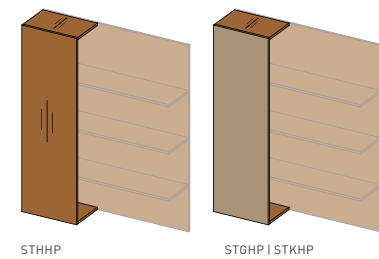

fianco per pannello in legno con mensola

frontale: legno naturale, vetro colorato o ceramica
vetro colorato: v. pag. 2
ceramica: v. pag. 2
tipi di legno: ontano, faggio, faggio selvatico, rovere, ciliegio, noce, rovere olio bianco
posizione: sinistra, destra, centrale
profondità: 20,3 cm

la	30 40 50
a	64,4 80,4 96,4 112,4 120,4 128,4 144,4 160,4 176,4 192,4 208,4

mensole

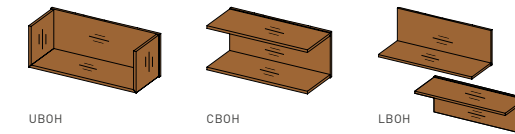

mensola con e senza illuminazione

illuminazione: opzionale
tipi di legno: ontano, faggio, faggio selvatico, rovere, rovere selvatico, rovere veneziano, ciliegio, noce, noce selvatico, rovere olio bianco, rovere selvatico olio bianco
spessore: 2,5 cm, 3,9 cm o 4,9 cm

la	30-80 80,1-180 180,1-250
p	18,2 21,5

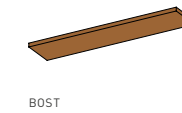

mensola a U

posizione lato: in alto o in basso
tipi di legno: ontano, faggio, faggio selvatico, rovere, ciliegio, noce, rovere olio bianco
spessore: 1,6 cm
altezza: 18 cm

la	40 50 65 80 100 130
p	18,2 21,5

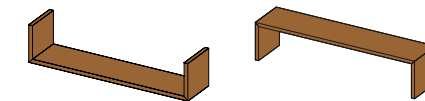

mensola su consolle

tipi di legno: ontano, faggio, faggio selvatico, rovere, rovere selvatico, rovere veneziano, ciliegio, noce, noce selvatico, rovere olio bianco, rovere selvatico olio bianco
spessore: 2,5 cm

la	40 50 80 100 120 130 150 160 200 240
p	29

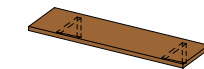

mensola a U 1,2 cm | mensola a C 1,2 cm | mensola a L 1,2 cm

tipi di legno: ontano, faggio, faggio selvatico, rovere, rovere selvatico, ciliegio, noce, noce selvatico, rovere olio bianco, rovere selvatico olio bianco
spessore: 1,2 cm; **altezza:** 24,4 cm | 32,4 cm | 40,4 cm
posizione del piano per mensola a L: in alto o in basso

la	65 80 100 130
p	21,5

pannelli TV

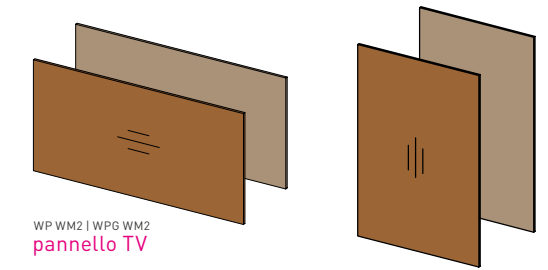

tipi di legno: ontano, faggio, faggio selvatico, rovere, rovere selvatico, rovere veneziano, ciliegio, noce, noce selvatico, rovere olio bianco, rovere selvatico olio bianco
 la selezione selvatica e il rovere veneziano sono disponibili solo per pannello/schienale
colori vetro: v. pag. 2
 I pannelli TV possono essere accostati in altezza.

la	40 50 80 100 120 130 160 200 240 260
a	24,4 - 100

pannello TV con supporto TV

tipi di legno: ontano, faggio, faggio selvatico, rovere, rovere selvatico, rovere veneziano, ciliegio, noce, noce selvatico, rovere olio bianco, rovere selvatico olio bianco
 la selezione selvatica e il rovere veneziano sono disponibili solo per pannello/schienale; **colori vetro:** v. pag. 2

la	100 120 130 160 200 240 260
a	80 - 200

TVWP HW | TVWP GW TVWP HS | TVWP GS

pannelli a parete

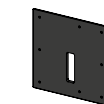

pannello a parete verticale o orizzontale

tipi di legno: ontano, faggio, faggio selvatico, rovere, rovere selvatico, rovere veneziano, ciliegio, noce, noce selvatico, rovere olio bianco, rovere selvatico olio bianco
 la selezione selvatica e il rovere veneziano sono disponibili solo per pannello/schienale
colori vetro: v. pag. 2
dimensioni: lunghezza e larghezza desiderate

WP WM2:		WPG WM2 S:		WPM2 WPG WM2 S:	
la	max. 250	la	max. 130	la	max. 100
a	max. 120	a	max. 250	a	max. 250

elementi di design



Gli elementi di design sono costituiti da strutture aperte in puro legno naturale, che si integrano perfettamente nelle altre strutture TEAM 7. Come mobili singoli in versione free-standing o a parete, combinati o inseriti a filo nelle credenze, nei comò, nelle pareti attrezzate e nelle cucine, offrono lo spazio per ospitare accessori e soprammobili, proprio come una vetrina. Gli elementi di design ricordano una vetrina grazie alle ante opzionali completamente in vetro. Le ante battenti sono disponibili in vetro trasparente, vetro fumé, vetro satinato o Palladium. Lo schienale degli elementi di design può essere realizzato a scelta in vetro colorato oppure in legno naturale.

frontale



anta tutto vetro

maniglie



maniglia integrata acciaio inox per frontale in vetro
meccanismo touch

top

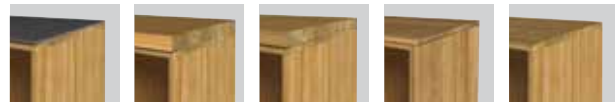

vetro colorato (0,4 cm) | legno naturale (3,9 cm) | legno naturale (2,5 cm) | legno naturale (1,2 cm) | senza top

schienale



venatura legno verticale | venatura legno orizzontale | vetro colorato

moduli divisori

Nelle strutture di spessore minore (25,8 cm), i moduli divisori, insieme ad un ulteriore divisorio scorrevole, rivestito in pelle, permettono di suddividere in modo semplice gli interni. I divisori in dotazione possono essere collocati e combinati a piacere.



divisorio in pelle

basi e meccanismi di sospensione



zoccolo h 4,6 cm

zoccolo rientrante h 4,6 cm

sospensione per profondità modulo fino a 45,9 cm

base in metallo h 20,5 cm

pattino più cornice in legno h 12,6 cm (lucido o opaco)

struttura a pattini h 14 cm (lucida, inox, bronzo opaco o nero opaco)

gambe pannellate h 20 cm per moduli profondi 39,5 e 45,9 cm

base pannellata h 20 cm per moduli profondi 39,5 e 45,9 cm

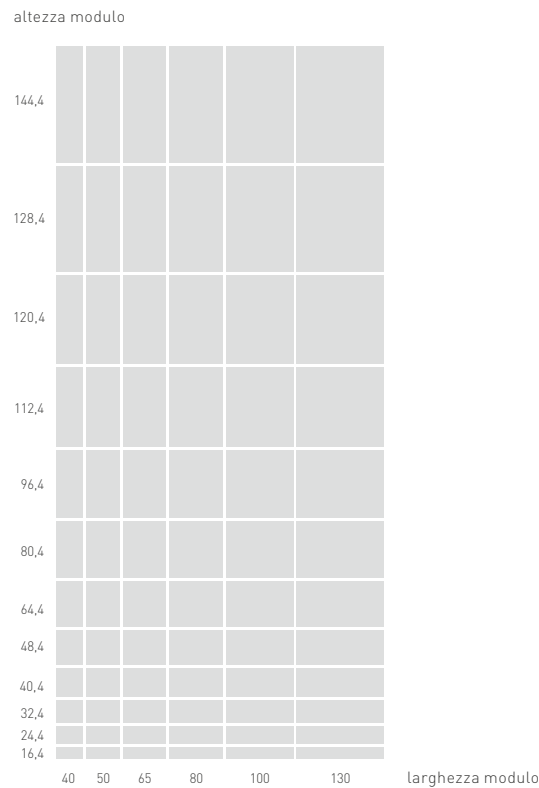

profondità modulo: 55,5 | 45,9 | 39,5 | 33,1 | 23,5

elementi di design

top: legno naturale, vetro colorato o assente
frontale: anta tutto vetro (vetro trasparente, vetro fumé, palladium o vetro satinato bianco)
tipi di legno: ontano, faggio, faggio selvatico, rovere, ciliegio, noce, rovere olio bianco
schienale: legno naturale (venatura verticale o orizzontale), vetro colorato
vetro colorato: v. pag. 2; **maniglie:** maniglia integrata acciaio inox, meccanismo touch

illuminazione

Su richiesta, gli elementi di design possono essere dotati di illuminazione LED regolabile. È possibile scegliere spot rotondi e orientabili o spot quadrati, inseriti a filo.



elementi di design con ante con cornice in alluminio

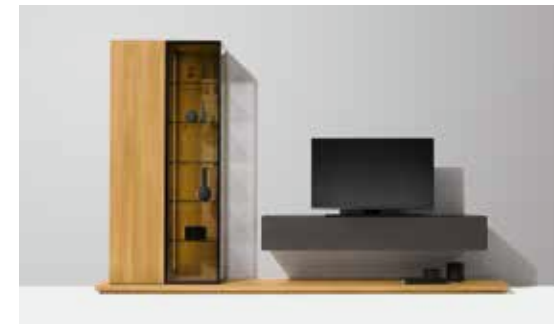

Nuove possibilità di personalizzazione per gli elementi di design grazie alle ante, in vetro trasparente o fumé, con cornice in alluminio nero. Possono essere abbinata a un fianco in vetro per prolungarsi oltre lo spigolo. Le cerniere delle ante sono dimensionate in modo da rientrare all'interno della struttura in legno e rimanere nascoste dalla cornice in alluminio, per un effetto finale più raffinato.

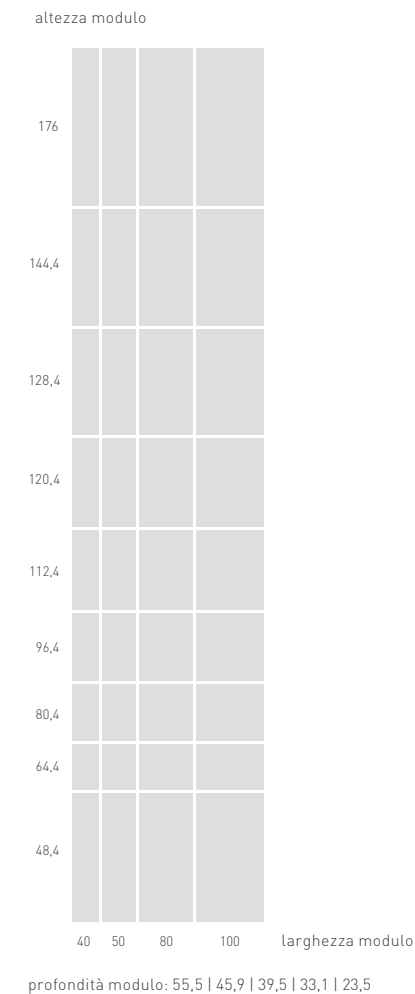

elemento di design graphic



L'elemento di design **graphic**, realizzato in puro legno naturale, può essere concepito come solitario, come parte di una parete attrezzata oppure come divisorio. I ripiani e i fianchi sono saldamente fissati e creano un'interessante geometria, dando vita alle più diverse possibilità di utilizzo. **graphic** è disponibile in due larghezze, con schienale in legno o in vetro oppure completamente senza schienale. I divisori interni premontati sono disponibili in versione destra o sinistra.



elemento di design graphic

tipi di legno: ontano, faggio, faggio selvatico, rovere, ciliegio, noce, rovere olio bianco
schienale: legno naturale (venatura verticale o orizzontale), vetro colorato
elemento divisorio senza schienale
colori vetro: v. pag. 2
base/predisposizione per sospensione a parete: zoccolo rientrante, predisposizione per sospensione a parete
necessario montaggio a parete o a pavimento

home entertainment cubus, cubus pure e filigno

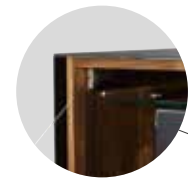

diffusione del suono

L'elemento base per un'ottima diffusione del suono è una struttura in puro legno naturale.



altoparlante

Una speciale ripartizione interna offre spazio a sufficienza per tutti i sistemi di amplificazione o center speaker.



divisorio: collegamento TV ottimale mediante colonna girevole

La colonna TV opzionale, cromata lucida, è orientabile su quasi 360°, regolabile in altezza e dispone di una canaletta passacavi integrata.

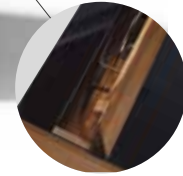

soluzione per gestione cavi

Il sistema di gestione dei cavi è nascosto ma ordinato. Permette l'accesso dall'alto e il passaggio dei cavi da un modulo all'altro. Disponibile in legno e in vetro.



meccanismo ribalta

La speciale ferramenta per ribalta presenta un design discreto ed elegante a garanzia di una chiusura agevole degli sportelli. Aperte, le ribalte si appoggiano a filo con il piano del mobile.



frontali



legno naturale | vetro colorato su telaio | ceramica | tessuto acustico su telaio

tessuto acustico



AZ antracite | LG grigio | SW nero

tipi di aperture home entertainment cubus, cubus pure e filigno

Gli elementi sono attrezzabili con diversi componenti (cassetti, ribalte).

ribalte

lm 50 | 65 | 80 | 100 | 130

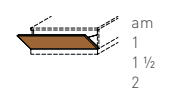

ribalta con inserto trasparente

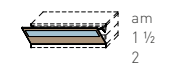

cassetti

lm 50 | 65 | 80 | 100 | 130

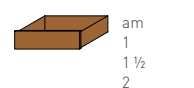

cassetto dispositivi

lm 80 | 100 | 130

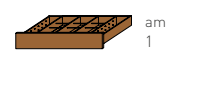

maniglie



maniglia integrata legno per frontale in legno | maniglia integrata acciaio inox per frontale in legno | maniglia integrata acciaio inox per frontale in vetro | meccanismo touch | maniglia legno (solo per frontale in legno) | pomello dot

basi e meccanismi di sospensione



zoccolo rientrante h 4,6 cm | sospensione fino a profondità modulo 45,9 cm | base in metallo h 20,5 cm | base pannellata h 20 cm per moduli profondi 39,5 e 45,9 cm

top

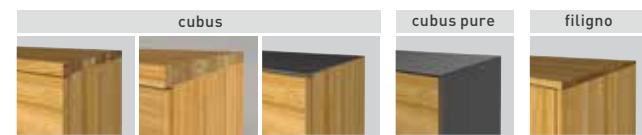

legno naturale (2,5 cm) | legno naturale (3,9 cm) | vetro colorato (0,4 cm) | vetro colorato (0,4 cm) | legno naturale (1,2 cm)



soluzioni per la circolazione dell'aria nei vani per dispositivi

Un intelligente sistema di circolazione dell'aria impedisce il surriscaldamento dei dispositivi. Sono inoltre disponibili ventilatori elettrici integrati con un sensore di temperatura.

home entertainment cubus, cubus pure e filigno

tipi di legno: ontano, faggio, faggio selvatico, rovere, rovere selvatco, rovere veneziano, ciliegio, noce, noce selvatco, rovere selvatco
la selezione selvatica e il rovere veneziano sono disponibili solo per frontali in legno

vetro colorato: v. pag. 2; **ceramica:** v. pag. 2

ripiani: legno naturale o vetro

cassetti: con estrazione totale in metallo e chiusura ammortizzata

meccanismo touch: cassetti e ribalte, altezza 16,4 e 24,4 e 32,4

cassetto media: legno o vetro

colonna TV opzionale, cromata lucida
disponibili ventilatore e vano per docking station

colori metallo: v. pag. 22

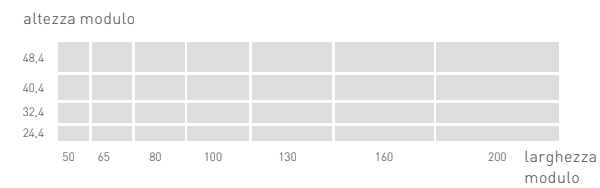

profondità modulo: 48,2 | 57,8

divisori cubus, cubus pure e filigno

Se il mobile home entertainment è progettato per diventare un divisorio nella stanza, può essere dotato di schienale rifinito.

schienale: legno naturale, vetro colorato, ceramica

base: zoccolo rientrante o zoccolo rialzato

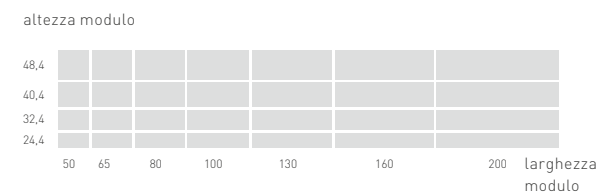

profondità modulo: 48,2 | 57,8



home entertainment con subwoofer | elemento subwoofer

L'elemento subwoofer offre una soluzione elegante per la collocazione di un subwoofer in versione free-standing. L'elemento è costruito in modo tale che il dispositivo possa essere posto direttamente sul pavimento, al fine di evitare vibrazioni fastidiose. Oltre ad una collocazione free-standing, è possibile anche integrare l'elemento all'interno di una struttura.

home entertainment consolle filigno

I sistemi home entertainment diventano sempre più piccoli e rendono superflui i classici moduli spaziosi di una parete attrezzata. La consolle **filigno** segue questo trend. Con un'altezza di soli 12,4 cm è limitata al minimo e colpisce con la sua estetica chiara e contemporanea.

top: legno naturale (1,2 cm), possibile in continuo fino a 320 cm

frontale: legno naturale, vetro colorato, ceramica, tessuto acustico su telaio

vetro colorato: v. pag. 2; **ceramica:** v. pag. 2

maniglie: meccanismo touch, maniglia legno (solo per frontale in legno)

tipi di legno: ontano, faggio, faggio selvatico, rovere, rovere selvatco, rovere veneziano, ciliegio, noce, noce selvatco, rovere olio bianco, rovere selvatco olio bianco
la selezione selvatica e il rovere veneziano sono disponibili solo per frontali in legno

disponibile solo in versione sospesa

colonna TV opzionale, cromata lucida o nero opaco

disponibili ventilatore e vano per docking station

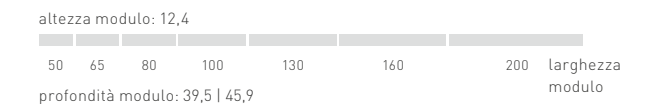

profondità modulo: 39,5 | 45,9

scaffalatura cubus



possibilità di personalizzazione

Il sistema **cubus** propone librerie classiche nelle dimensioni più diverse, anche in combinazione con ante battenti, scorrevoli, cassetti e ribalte. A ciò si aggiungono ripiani in legno o vetro, luci LED mobili, schienali e molto altro. Gli scaffali anteriori scorrevoli possono ospitare CD, DVD o libri. La scaffalatura **cubus** retrostante può essere utilizzata come tradizionale libreria, vano TV oppure come house bar. Le fiancate delle scaffalature, realizzate con pannelli a tre strati particolarmente resistenti, e i ripiani in legno massello conferiscono al sistema **cubus** la massima stabilità.

anta singola/anta doppia

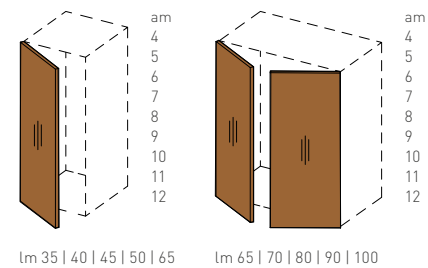

schienali

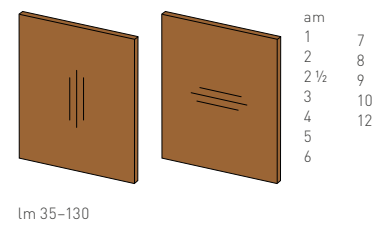

cassetti

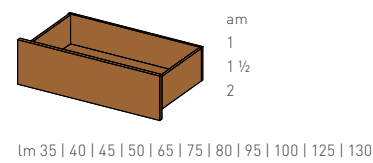

ribalte

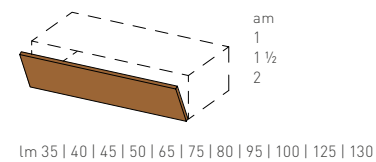

ante scorrevoli

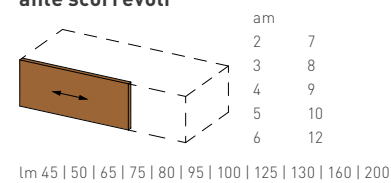

top

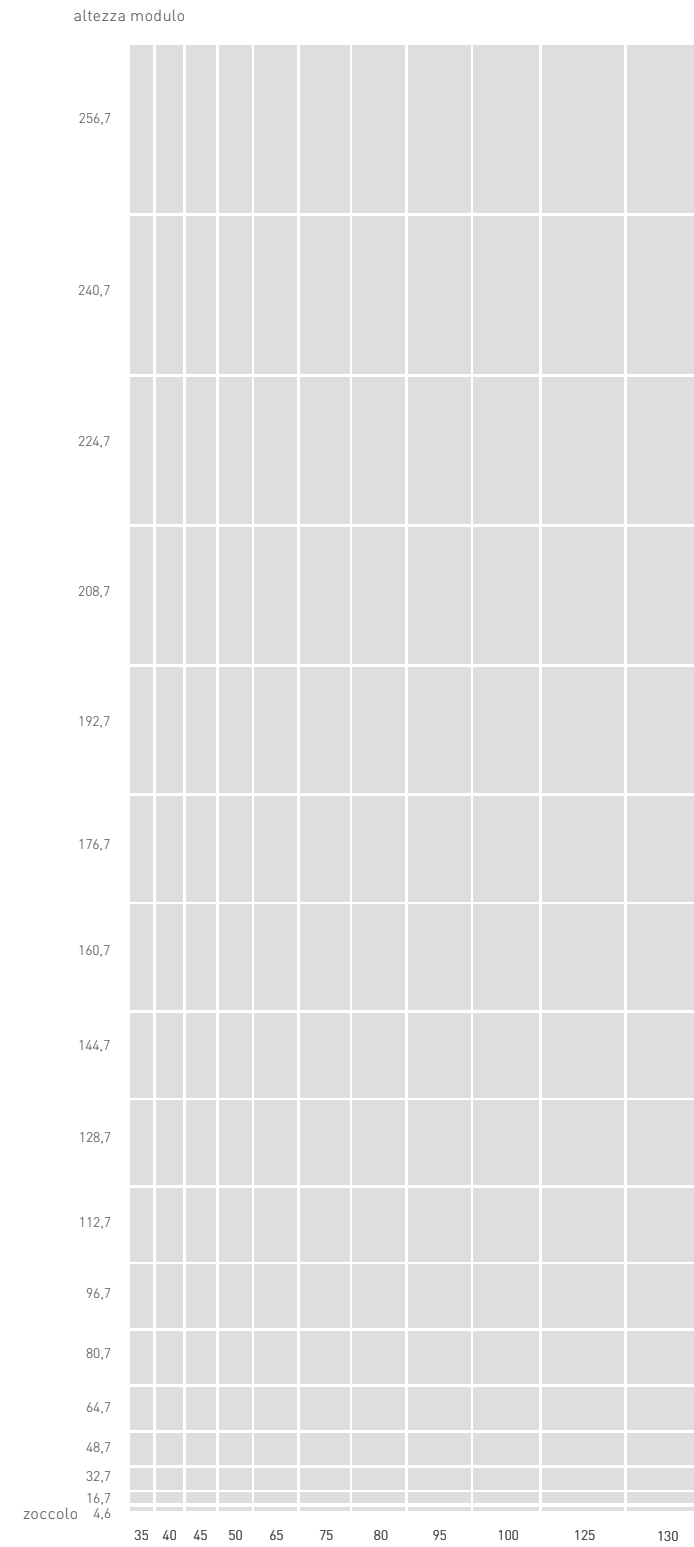
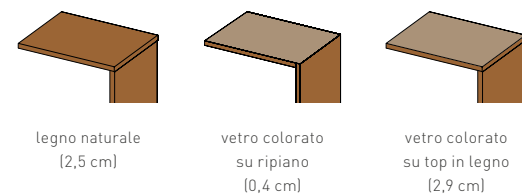

scaffalatura cubus

fianchi: legno naturale
ripiani: legno naturale o vetro
top: legno naturale, vetro colorato, legno naturale/vetro colorato
tipi di legno fianchi/piani/top: ontano, faggio, faggio selvatico, rovere, ciliegio, noce, rovere olio bianco
frontale: legno, telaio, vetro colorato, tutto vetro
tipi di legno frontale: ontano, faggio, faggio selvatico, rovere, rovere selvatico, ciliegio, noce, noce selvatico, rovere olio bianco, rovere selvatico olio bianco
 la selezione selvatica è disponibile solo per frontali in legno
ribalte: dotate di meccanismo con cavo
cassetti: con estrazione totale in metallo e chiusura ammortizzata (profondità da 28,4)
ripiani interni: legno/vetro
maniglie: maniglia integrata legno (solo per frontale in legno), maniglia integrata acciaio inox per frontale in legno o per frontale in vetro, pomello acciaio inox (solo per frontale in legno), meccanismo touch
vetro colorato: v. pag. 2

frontali

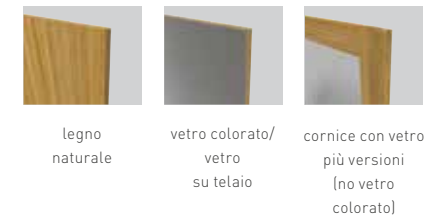

maniglie



appendiabiti hood/hood+



DKSRV

DKSLV

appendiabiti **hood**
appendiabiti **hood+**

tipi di legno: faggio, rovere, noce, rovere olio bianco

la	58
a	173,4
p	58

la	110	130
a	173,2	
p	58	

scaletta appendiabiti italic

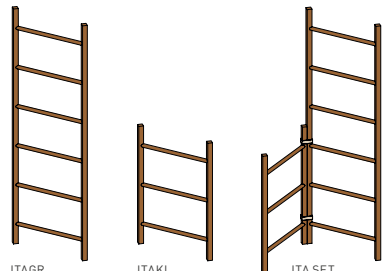

ITAGR

ITAKL

ITA SET

scaletta appendiabiti **italic** grande | piccola | set da 2

tipi di legno: faggio selvatico, rovere, noce
fettucce in pelle per unire il set da 2
la scaletta va appoggiata alla parete; necessario assicurarla con la fettuccia in pelle

ITAGR:	ITAKL:	ITA SET:
la 70	la 70	la 70 70
a 210	a 105	a 105 210
p 4,5	p 4,5	p 4,5

gruccia appendiabiti



DKBG

gruccia appendiabiti

set (in 3 o 7 pezzi)

tipi di legno: faggio, rovere, noce, rovere olio bianco

la	44,2
a	19,3
p	1,1

Pannelli a parete disponibili anche in versione speculare.
LUR lunghezza a richiesta | LAR larghezza a richiesta

pannelli haiku a parete

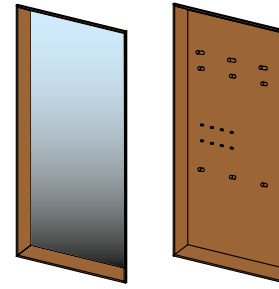

HSP

HGP

pannello specchio **haiku** con cornice
pannello appendiabiti **haiku** con cornice

tipi di legno: ontano, faggio, faggio selvatico, rovere, rovere selvatico, ciliegio, noce, noce selvatico, rovere olio bianco, rovere selvatico olio bianco
selezione selvatica non disponibile per la cornice
versioni HSP: sospeso a parete, verticale, appoggiato
versioni HGP: sospeso a parete, verticale
illuminazione opzionale per le versioni sospeso a parete e verticale
necessario montaggio a parete

la	54	64	79	94	114	134
a	206,4					
p	12,3					

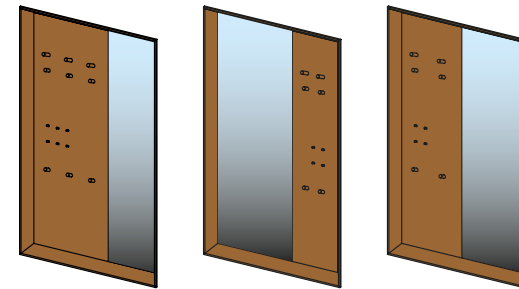

HKPSH

HKPHS

HKPSY

pannello combinato **haiku** con cornice

tipi di legno: ontano, faggio, faggio selvatico, rovere, rovere selvatico, ciliegio, noce, noce selvatico, rovere olio bianco, rovere selvatico olio bianco
selezione selvatica non disponibile per la cornice
versioni: sospeso a parete, verticale
illuminazione opzionale
necessario montaggio a parete

HKPSH HKPHS:
la 104 119 134 144
a 206,4
p 12,3

HKPSY:
la 94 114 144
a 206,4
p 12,3

ingressi

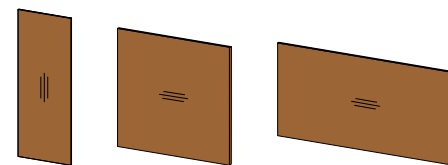

CWP

CWPQ

CWPW

pannello **cubus** a parete senza ganci

tipi di legno: ontano, faggio, faggio selvatico, rovere, rovere selvatico, rovere veneziano, ciliegio, noce, noce selvatico, rovere olio bianco, rovere selvatico olio bianco

CWP:
la 40 50 80 100
a 210,9 LUR

CWPQ:
la 80 100
a 80 100

CWPW:
la LAR
a 50 80 100

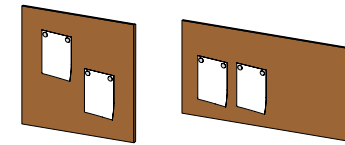

MW

pannello **cubus** magnetico in legno

tipi di legno: ontano, faggio, faggio selvatico, rovere, ciliegio, noce, rovere olio bianco

la	60	80	100	120	la
a	100 LUR				

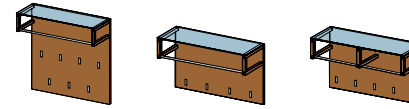

CWPK1 | 2 | 3

pannello **cubus** a parete con asta appendiabiti

top: vetro trasparente 0,6 cm
ganci: ganci a ribalta in acciaio inox
tipi di legno: ontano, faggio, faggio selvatico, rovere, rovere selvatico, ciliegio, noce, noce selvatico, rovere olio bianco, rovere selvatico olio bianco

1:
la 50 80 100
a 80 80 100
p 29,2

2:
la 50 80 100
a 50 50 50
p 29,2

3:
la 130 160
a 50 50
p 29,2

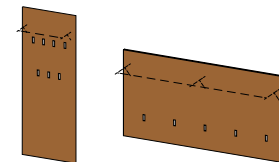

CWP K

CWPW K

pannello **cubus** a parete per asta appendiabiti

ganci: ganci a ribalta in acciaio inox
tipi di legno: ontano, faggio, faggio selvatico, rovere, rovere selvatico, ciliegio, noce, noce selvatico, rovere olio bianco, rovere selvatico olio bianco

CWP K:
la 50 80 100
a 210,9 LUR

CWPW K:
la 80 100 130 160
a 80 100

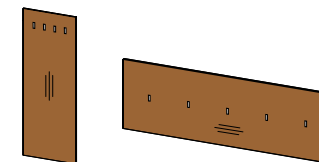

CWP1

CWPW1

pannello **cubus** a parete con 1 serie di ganci

ganci: ganci a ribalta in acciaio inox
tipi di legno: ontano, faggio, faggio selvatico, rovere, rovere selvatico, ciliegio, noce, noce selvatico, rovere olio bianco, rovere selvatico olio bianco

CWP1:
la 40 50 80 100
a 210,9 LUR

CWPW1:
la 130 160
a 50

LUR lunghezza a richiesta | LAR larghezza a richiesta

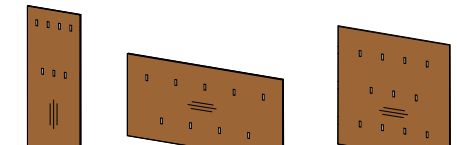

CWP2

CWPW2

CWPQ3

pannello a parete **cubus** con 2 file di ganci
pannello a parete **cubus** con 3 file di ganci

ganci: ganci a ribalta in acciaio inox
tipi di legno: ontano, faggio, faggio selvatico, rovere, rovere selvatico, ciliegio, noce, noce selvatico, rovere olio bianco, rovere selvatico olio bianco

CWP2:
la 40 50 80 100
a 210,9 LUR

CWPW2:
la 130 160
a 80 100

CWPQ2:
la 80 100
a 80 100

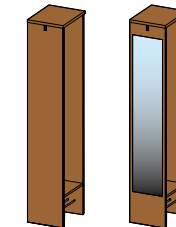

VG1934

VG1934 S

struttura appendiabiti **cubus**
struttura appendiabiti **cubus** con specchio

tipi di legno: ontano, faggio, faggio selvatico, rovere, ciliegio, noce, rovere olio bianco

la	35,8
a	192,4
p	4,4

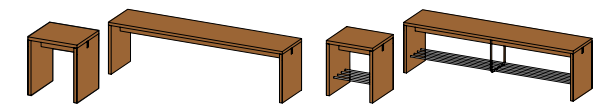

SB

SB SA

panca per ingresso **cubus**
panca per ingresso **cubus** con portascarpe

tipi di legno: ontano, faggio, faggio selvatico, rovere, ciliegio, noce, rovere olio bianco

la	40	50	80	100	130	150	160	175	200
a	45								
p	35,6								



consolle **cubus** con 1 cassetto

consolle **cubus** con 2 cassetti

frontale: legno naturale o vetro colorato

vetro colorato: v. pag. 2

vaschetta portachiavi: assente, a sinistra o destra o su entrambi i lati

maniglie: maniglia integrata legno e pomello acciaio inox (solo per frontale in legno), maniglia integrata acciaio inox, meccanismo touch

tipi di legno: ontano, faggio, faggio selvatico, rovere,

rovere selvatico, ciliegio, noce, noce selvatico,

rovere olio bianco, rovere selvatico olio bianco

la selezione selvatica è disponibile solo per frontali in legno

KCTK 1L:

la	50,1	80,1	100,1
a	13,6		
p	29,2		

KCTK 2L:

la	160,1	200,1
a	13,6	
p	29,2	

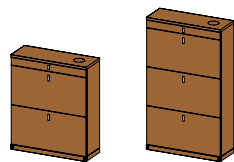

KCSK

scarpiera **cubus** a ribalta

frontale: legno naturale o vetro colorato

vetro colorato: v. pag. 2

vaschetta portachiavi: assente, a sinistra o destra o su entrambi i lati

base: con zoccolo (4,6 cm) o meccanismo di sospensione

maniglie: maniglia integrata legno e pomello acciaio inox (solo per frontale in legno), maniglia integrata acciaio inox, meccanismo touch

tipi di legno: ontano, faggio, faggio selvatico, rovere, rovere selvatico,

ciliegio, noce, noce selvatico, rovere olio bianco, rovere selvatico olio bianco

la selezione selvatica è disponibile solo per frontali in legno

base di carica wireless Qi opzionale

necessario montaggio a parete

la	50,1 80,1 100,1
a	97,4 137,4
p	29,2

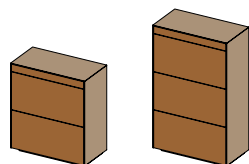

KPSK

scarpiera **cubus pure** a ribalta

frontale: legno naturale o vetro colorato

vetro colorato: v. pag. 2

base: zoccolo rientrante o meccanismo di sospensione

maniglie: maniglia integrata legno (solo per frontale in legno),

maniglia integrata acciaio inox, meccanismo touch

tipi di legno: ontano, faggio, faggio selvatico, rovere, rovere selvatico,

ciliegio, noce, noce selvatico, rovere olio bianco, rovere selvatico olio bianco

la selezione selvatica è disponibile solo per frontali in legno

base di carica wireless Qi opzionale

necessario montaggio a parete

la	51,2 81,2 101,2
a	95,3 135,3
p	29



WS RO I WS RB

specchio a parete rotondo

con o senza illuminazione, meccanismo per sospensione

la	40	60	80
a	40	60	80

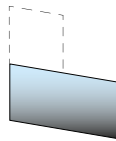

WS WM

specchio a parete senza cornice

quadrato o rettangolare per m²

su telaio di 16 mm con vetro 4 mm (incollato), meccanismo per sospensione

bordi realizzati nella stessa essenza dei mobili

lunghezza max. 240 cm, larghezza max. 100 cm

tavolini lift

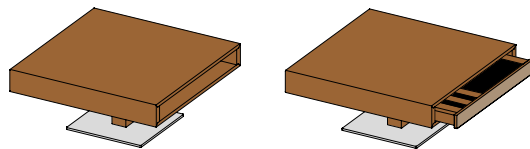

CTLIO | CTLIO E

CTLIG | CTLIG E

tavolino lift con o senza cassetto su un lato

tavolino lift elettrico con o senza cassetto su un lato

CTLIO | CTLIG: regolabile in altezza in continuo da 39,5 a 75,5 cm

CTLIO E | CTLIG E (elettrico): regolabile in altezza in continuo da 39,7 a 79,7 cm

piano tavolo: legno naturale, piano in vetro colorato in appoggio o piano in ceramica

cassetto: frontale in legno naturale, frontale in vetro colorato o frontale in ceramica con divisori interni e fondo antiscivolo

colori vetro: v. pag. 2

colori ceramica: v. pag. 2

tipi di legno: ontano, faggio, faggio selvatico, rovere, rovere selvatico, ciliegio,

noce, noce selvatico, rovere olio bianco, rovere selvatico olio bianco

ripiano: acciaio cromato lucido, finitura inox, nero opaco, 46 x 46 cm

CTLIO:

lu	70	80	90	90	100	110
la	70	80	90	60	60	60

CTLIO E (elettrico):

lu	80	90	100	100	110	120
la	80	90	100	60	60	70

tavolini filigno

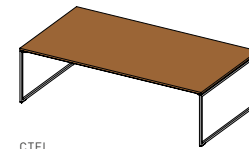

CTFI

tavolino filigno

piano tavolo: legno naturale, vetro, ceramica

colori vetro: v. pag. 2

colori ceramica: v. pag. 2

tipi di legno: ontano, faggio, faggio selvatico, rovere, rovere selvatico,

ciliegio, noce, noce selvatico, rovere olio bianco, rovere selvatico olio bianco

base: base in metallo

colori metallo: v. pag. 22

CTFI:

lu	65	80	90	100	120
la	65	80	90	65	65
a	34,5		42		

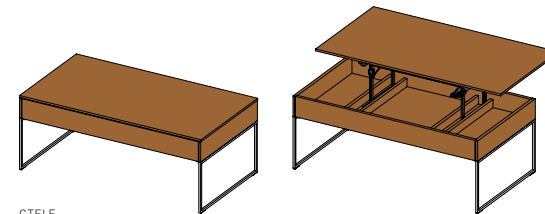

CTFIF

tavolino filigno con funzione rialzo

piano tavolo: legno naturale, vetro, ceramica

colori vetro: v. pag. 2

colori ceramica: v. pag. 2

tipi di legno: ontano, faggio, faggio selvatico, rovere, rovere selvatico,

ciliegio, noce, noce selvatico, rovere olio bianco, rovere selvatico olio bianco

base: base in metallo

colori metallo: v. pag. 22

CTFIF:

lu	80	90	100	120
la	80	90	65	65
a	47 - 64			

tavolini ur



CTUR

CTURF

tavolino tondo ur

tavolino irregolare ur

piano tavolo: legno naturale

tipi di legno: rovere selvatico, noce selvatico, rovere selvatico olio bianco

CTUR:

lu	80	100
la	80	100
a	29,4 34,3	

CTURF:

lu	97,5
la	69,6
a	29,4 34,3

tavolino stern



CTSTE

tavolino stern

piano: vetro trasparente, smussato

tipi di legno: ontano, faggio, faggio selvatico, rovere, ciliegio,

noce, rovere olio bianco

lu	105
la	105
a	39,5

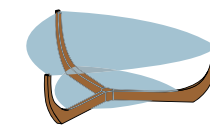

CTJWD

tavolino jewel triangolare

piano: vetro trasparente, smussato

ripiano intermedio: vetro trasparente

tipi di legno: ontano, faggio, faggio selvatico, rovere, ciliegio,

noce, rovere olio bianco

lu	100
la	100
a	31,5

tavolino c3

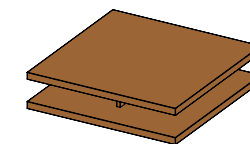

CTC3

tavolino c3

piano: legno naturale

tipi di legno: ontano, faggio, faggio selvatico, rovere,

rovere selvatico, ciliegio, noce, noce selvatico,

rovere olio bianco, rovere selvatico olio bianco

base: piede in legno [altezza totale 28 cm | 39,4 cm] o con

ruotine [altezza totale 27,8 cm | 39,5 cm]

lu	60	70	80	90	100	110	120	130	120	140
la	60	70	80	90	100	110	120	130	60	70

tavolino lux

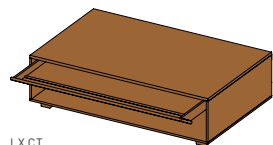

LX CT

tavolino lux con cassetto

piano: legno naturale, vetro colorato in appoggio o ceramica

vetro colorato: v. pag. 2

ceramica: v. pag. 2

tipi di legno: ontano, faggio, faggio selvatico, rovere, rovere selvatico, ciliegio, noce, noce selvatico, rovere olio bianco, rovere selvatico olio bianco

la selezione selvatica è disponibile solo per il piano

zoccolo: con piedi o ruotine

lu	62	100,1
la	62	62
a	23,9 32	

tavolino cubus

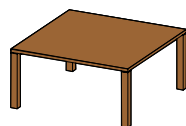

CT CU

tavolino cubus

piano: legno naturale o vetro colorato in appoggio

ripiano intermedio: legno naturale o vetro trasparente

vetro colorato: v. pag. 2

tipi di legno: ontano, faggio, faggio selvatico, rovere, rovere selvatico, ciliegio, noce, noce selvatico, rovere olio bianco, rovere selvatico olio bianco

la selezione selvatica è disponibile solo per il piano

elementi in metallo: lucidi

lu	60	70	80	90	100	120	140
la	60	70	80	90	100	60	70
a	31,5 39,5 47,5						

tavolino di servizio clip

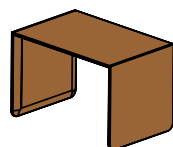

BT CLIP

piano: legno naturale

tipi di legno: faggio selvatico, rovere selvatico, noce utilizzabile in orizzontale o in verticale

lu	60,5
la	40
a	40

tavolino di servizio sidekick

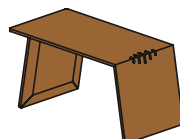

BT SIDE

piano: legno naturale

tipi di legno: ontano, faggio, faggio selvatico, rovere, rovere selvatico, ciliegio, noce, noce selvatico, rovere olio bianco, rovere selvatico olio bianco utilizzabile in orizzontale o in verticale

lu	76,6
la	38
a	37,6

tavolini di servizio hi!



BT HI H5

BT HI KL5

piano: legno naturale o vetro trasparente

tipi di legno: rovere, noce, rovere olio bianco

a	50
Ø	39

lampada* per tavolino di servizio hi!



BT HI LELEU

a	100
la	35

calzascarpe



DSLH

tipi di legno: rovere, noce, rovere olio bianco

la	5
a	50
p	0,6

*lampada da lettura con spina tipo C

tavolini di servizio loup

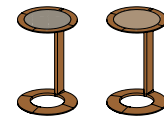

BT LOUP H

BT LOUP G

inserto piano: pelle o vetro colorato

colori pelle: L1 v. pag. 3

vetro colorato: v. pag. 2

tipi di legno: faggio selvatico, rovere, noce, rovere olio bianco

a	55	69
Ø	45	

blocchi in legno naturale

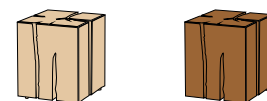

NHB EI-N A | NHB EI-W A

NKN NHB A

tipi di legno: rovere, rovere olio bianco, rovere affumicato

la	35
a	42
p	35

scrivania pisa

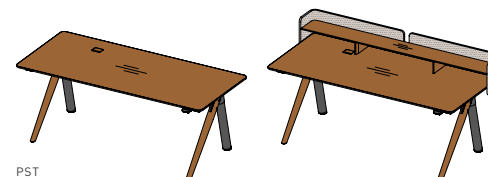

PST

scrivania pisa

scrivania pisa con rialzo

tipi di legno: ontano, faggio, faggio selvatico, rovere, rovere selvatico, ciliegio, noce, noce selvatico, rovere olio bianco, rovere selvatico olio bianco la selezione selvatica è disponibile solo per il piano

accessori opzionali: cassetto, ribalta per dispositivi, uscita cavi, guaina cavi, illuminazione (solo per **pisa** con rialzo)

rivestimento rialzo: pelle o tessuto

colori pelle: per L1 e L7 v. pag. 3

colori tessuto: v. pag. 3

posizione accessori: sinistra, destra o al centro regolabile elettricamente in altezza, senza scatti, da 67 a 115 cm

lu	120	140	160	180	200
la	80				

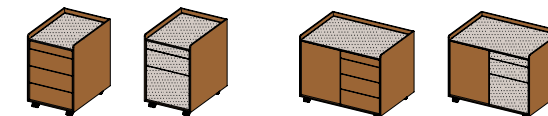

PC 436

PC 826

cassetta per scrivania pisa

con 3 cassette o con 1 cassetto e 1 cassettono

frontale: legno naturale, legno naturale/pelle

maniglie: meccanismo touch

tipi di legno: ontano, faggio, faggio selvatico, rovere, rovere selvatico, rovere veneziano, ciliegio, noce, noce selvatico, rovere olio bianco, rovere selvatico olio bianco

la selezione selvatica e il rovere veneziano sono disponibili solo per i frontali

colori pelle: per L1 e L7 v. pag. 3

cassetto con serratura opzionale

PC 436:

lu	43
la	64,2
a	58,5

PC 826:

lu	82,8
la	64,2
a	58,5

credenza cubus pure

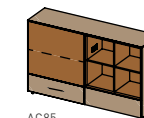

AC85

credenza cubus pure 85

frontale: legno naturale/vetro colorato

colori vetro: v. pag. 2

maniglie: maniglia basculante a filo inox, meccanismo touch

tipi di legno esterno: ontano, faggio, faggio selvatico, rovere, rovere selvatico, rovere veneziano, ciliegio, noce, noce selvatico, rovere olio bianco, rovere selvatico olio bianco

la selezione selvatica e il rovere veneziano sono disponibili solo per i frontali

tipo di legno interno: faggio

accessori: presa di corrente con attacco USB

base: zoccolo rientrante

necessario montaggio a parete

lu	161,2	201,2
la	101,4	
Ta	41,9 48,3	

solitario sol



SOLHS

solitario **sol** a parete con piedi di supporto

rivestimento piano di scrittura: pelle; **colori pelle:** L1 o L7 v. pag. 3
tipi di legno: ontano, faggio, faggio selvatico, rovere, ciliegio, noce, rovere olio bianco
 con o senza collegamento al pannello a muro
dotazione opzionale: scomparto legno, presa USB, base ricarica wireless Qi, uscita cavi, canaletta per cavi
posizione dotazione: sinistra o destra
portata massima: 20 kg con piano aperto
 necessario montaggio a parete

lu	80	100	120
la	48		
a	76		

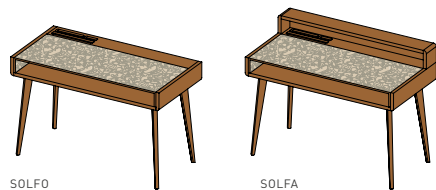

SOLFO

SOLFA

solitario **sol** free-standing
 solitario **sol** free-standing con alzata

rivestimento piano di scrittura: pelle
schienale: pelle
colori pelle: L1 o L7 v. pag. 3
tipi di legno: ontano, faggio, faggio selvatico, rovere, ciliegio, noce, rovere olio bianco
dotazione opzionale: scomparto legno, presa USB, base ricarica wireless Qi, uscita cavi, canaletta per cavi, illuminazione (solo per **sol** con alzata)
posizione dotazione: sinistra o destra
portata massima: 20 kg con piano aperto

SOLFO:

lu	80	100	120
la	60		
a	76		

SOLFA:

lu	80	100	120
la	60		
a	90		

secrétaire filigno

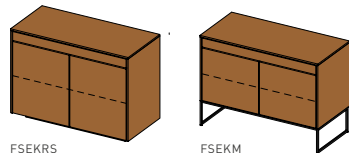

FSEKRS

FSEKM

secrétaire **filigno**

frontale: legno naturale, vetro colorato o ceramica
colori vetro: v. pag. 2; **colori ceramica:** v. pag. 2
maniglie: meccanismo touch, maniglia legno (solo per frontale in legno)
tipi di legno esterno: ontano, faggio, faggio selvatico, rovere, rovere selvatico, rovere veneziano, ciliegio, noce, noce selvatico, rovere olio bianco, rovere selvatico olio bianco
 la selezione selvatica e il rovere veneziano sono disponibili solo per frontali in legno
base: zoccolo rientrante o base in metallo (**colori metallo:** v. pag. 22)
top: estraibile e utilizzabile come scrittoio
dotazione di base: presa di corrente tripla, presa di corrente con 2 attacchi USB, passacavi, scomparto segreto con portaoggetti
posizione dotazione: sinistra o destra
portata massima: 20 kg con piano aperto; necessario montaggio a parete

lu	82,8	102,8	122,8
la	75		
a	48,2		

secrétaire cubus



CSEK T

CSEK 100HQ

CSEK 100GQ

secrétaire con due ante **cubus**
 secrétaire **cubus** quadrat 100

frontale: legno naturale o vetro colorato
colori vetro: v. pag. 2
maniglie: maniglia basculante in legno e pomello in acciaio inox (solo per frontali), maniglia basculante inox, meccanismo touch
tipi di legno: ontano, faggio, faggio selvatico, rovere, rovere selvatico, ciliegio, noce, noce selvatico, rovere olio bianco, rovere selvatico olio bianco
 la selezione selvatica è disponibile solo per i frontali

CSEK T:

lu	80	100
la	74,1	
a	48,4	

CSEK 100:

lu	100
la	74,1
a	48,4

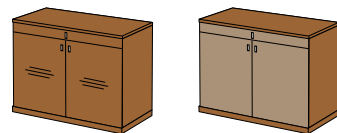

CSEK 120HQ

CSEK 120GQ

secrétaire **cubus** quadrat 120

frontale: legno naturale o vetro colorato
vetro colorato: v. pag. 2
maniglie: maniglia integrata legno e pomello acciaio inox (solo per frontale in legno), maniglia integrata acciaio inox, meccanismo touch
tipi di legno: ontano, faggio, faggio selvatico, rovere, rovere selvatico, ciliegio, noce, noce selvatico, rovere olio bianco, rovere selvatico olio bianco
 la selezione selvatica è disponibile solo per frontali in legno

la	120
a	74,1
p	48,4

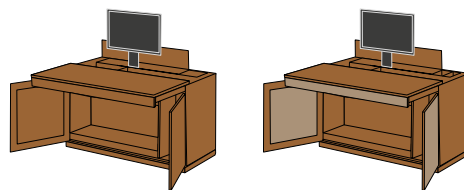

CSEK12 HQ

CSEK12 GQ

secrétaire PC **cubus**

frontale: legno naturale o vetro colorato
vetro colorato: v. pag. 2
maniglie: maniglia integrata legno e pomello acciaio inox (solo per frontale in legno), maniglia integrata acciaio inox, meccanismo touch
tipi di legno: ontano, faggio, faggio selvatico, rovere, rovere selvatico, ciliegio, noce, noce selvatico, rovere olio bianco, rovere selvatico olio bianco
 la selezione selvatica è disponibile solo per frontali in legno
dimensioni schermo maxime: 30"

la	120
a	74,1
p	58

la larghezza | a altezza | lu lunghezza | p profondità

scrivania atelier

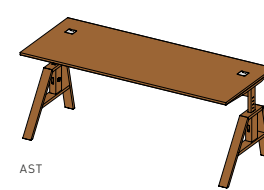

AST

scrivania **atelier**

passacavi in metallo: assente, a sinistra, destra o entrambi i lati
tipi di legno: ontano, faggio, faggio selvatico, rovere, rovere selvatico, ciliegio, noce, noce selvatico, rovere olio bianco, rovere selvatico olio bianco
 altezza regolabile da 68 a 81 cm, a intervalli di 3,2 cm
 la selezione selvatica è disponibile solo per il piano

lu	120	140	160	180	200
la	80				

sedia girevoli da ufficio lui

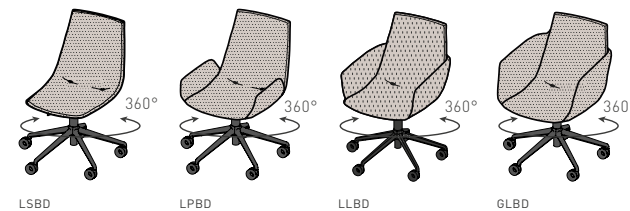

LSBD

LPBD

LLBD

GLBD

sedie girevoli da ufficio **lui**, **lui plus**, **grand lui**

rivestimento: pelle, tessuto o pelle/tessuto; possibili combinazioni di colore
colori pelle: L1 e L7 v. pag. 3
colori tessuto: v. pag. 3
base: nero opaco
peso sedia: 12,5 kg | 14 kg | 15,2 kg
altezza seduta: 45-56 cm

lui:	lui plus:	grand lui:	grand lui:
la 63	la 63	la 63	la 63
a 85	a 85	a 85	a 85
p 63	p 63	p 63	p 63

sedia girevole girado



6SBD

sedia girevole **girado** con schienale in legno o in pelle

rivestimento: pelle
colori pelle: L1 e L7 v. pag. 3
tipi di legno: ontano, faggio, faggio selvatico, rovere, ciliegio, noce, rovere olio bianco
base: alluminio lucido
misure: con schienale in legno 81-94 x 52,5 x 57 cm (a x la x p); con schienale in pelle 81-94 x 53 x 59 cm (a x la x p)
peso sedia: circa 11 kg
altezza seduta: 44-57 cm

tutte le misure in cm | misure indicative

Con riserva di modifiche, errori, errori di stampa e di impaginazione.

scrivania cubus

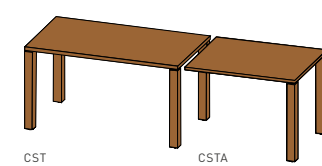

CST

CSTA

scrivania componibile **cubus**

passacavi in metallo: assente, sinistra, destra o entrambi i lati
elementi metallici: lucido
tipi di legno: ontano, faggio, faggio selvatico, rovere, rovere selvatico, ciliegio, noce, noce selvatico, rovere olio bianco, rovere selvatico olio bianco

lu	80	120	140	160	180	200
la	60 80					
a	75					

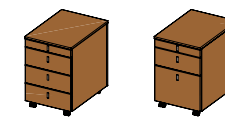

C C545 L

C C545 G

cassettiera per scrivania **cubus**

con 3 cassetti o con 1 cassettone
frontale: legno naturale
maniglie: maniglia integrata legno e pomello acciaio inox (solo per frontale in legno), maniglia integrata acciaio inox
tipi di legno: ontano, faggio, faggio selvatico, rovere, rovere selvatico, ciliegio, noce, noce selvatico, rovere olio bianco, rovere selvatico olio bianco
 la selezione selvatica è disponibile solo per frontali in legno

la	43
a	61,8
p	58

Waldkante

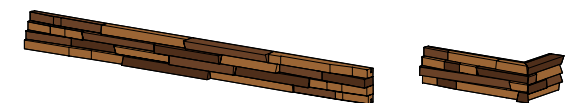

WV WK A

WV WK E A

rivestimento parete o angolare **Waldkante**

tipo di legno: noce
 inclusi ganci e molle di montaggio

WV WK A:	WV WK E A:
lu 115	lu 32 x 12
la 10	la 10
p 1,5-5	p 1,5-5



Importanti informazioni sulle caratteristiche tipiche dei materiali con cui sono realizzati i mobili in legno naturale TEAM 7 sono disponibili nella documentazione relativa alla certificazione di qualità e manutenzione all'indirizzo [team7-home.com/pass-assistenza-qualita](https://www.team7-home.com/pass-assistenza-qualita)



TEAM 7 Natürlich Wohnen GmbH

telefono +43 7752 977-700 | e-mail info@team7.at | www.team7-home.com

Austria | 4910 Ried/Innkreis | Braunauer Straße 26

Svizzera/Italia | 5643 Sins/AG | Tschampani 30

TEAM 7